

FDC la fabrique des
CASIERS

CABINES SANITAIRES

CABINES SANITAIRES



À PROPOS DE NOUS

Leader sur le marché de la fabrication et de l'installation d'équipements pour vestiaires, collectivités et bureaux, La Fabrique des Casiers offre une large gamme de solutions en stratifié compact.

FDC met à votre disposition son expertise et savoir-faire afin de concrétiser vos projets de rénovation et vous accompagner au mieux dans vos besoins d'aménagement en travaillant avec soin chaque détail.

Notre expérience sur le marché nous permet de proposer à nos clients des solutions sur mesure et personnalisées tout en nous adaptant aux défis de chaque époque et en évoluant dans le choix des matériaux, les nouvelles technologies et la méthodologie de travail. Notre mission est de fabriquer des équipements compétitifs, élégants et innovants.

SECTEURS

Le stratifié compact est un matériau idéal pour les équipements à usage collectif et intensif présents dans les secteurs tels que :

- Industrie et commerce
- Administrations
- Éducation : écoles, universités, etc
- Santé
- Sportif et loisirs
- Tourisme et restauration
- Transport et infrastructures

QUALITÉ ET DURABILITÉ

Chez La Fabrique des Casiers, nous sommes gage de qualité et de durabilité.

Nous proposons une sélection de produits fabriqués avec des matériaux de qualité et finitions supérieures. Nous utilisons des panneaux de stratifié compact de grandes marques reconnues sur le marché pour leur qualité et leur expérience, offrant une large gamme de couleurs et de textures, prescrites par les architectes les plus prestigieux.

De plus, nous travaillons avec des marques qui certifient leur engagement pour l'environnement, la société et le développement durable et notamment à travers l'adhésion certifiée aux programmes FSC et PEFC ou encore ISO9001, ISO14001, ISO 14002.

La fabrication de nos produits est conçue pour permettre une utilisation durable des produits grâce à l'utilisation de matériaux hydrofuges et antibactériens à haute résistance aux chocs et à l'usure.

Nous maîtrisons toutes les étapes des processus de conception, de fabrication, d'emballage et de transport avec une gestion environnementale stricte afin de réduire notre impact sur l'environnement.

Certifications:



STRATIFIÉ COMPACT

CABINES SANITAIRES STRATIFIÉ COMPACT

Kit de cabines sanitaires préfabriquées en stratifié compact phénoliques de 12 mm d'épaisseur. Large éventail de configurations et finitions pour une adaptation parfaite à vos installations. La combinaison de systèmes de fixation et de ferrures en alliages supérieurs et élégants avec des panneaux plus épais (12 mm) confère au design des cabines sanitaires FDC un équilibre parfait entre élégance, qualité et polyvalence. Des cabines faciles à monter.

GAMME SUPÉRIEURE

GAMME SUPÉRIEURE

Les cabines sanitaires de la GAMME SUPÉRIEURE se caractérisent par leur système de fixation par bandeaux en **aluminium**.
Système de fixation : Bandeau et profilé U en aluminium anodisé.

GAMME PREMIUM

GAMME PREMIUM

Les cabines sanitaires GAMME SUPÉRIEURE se caractérisent par leur système de fixation en **acier inoxydable**.
Système de fixation : Tubes Ø 25mm, pinces et profilé U en acier inoxydable.



Spécifications:

- Composition** : Panneaux de stratifié compact.
- Épaisseur** : 12mm.
- Noyau** : Noir.
- Finitions** : Champs polis et arrondis.
- Transport** : Préfabriquées, en kit.

Gamme de couleurs



SYSTEME DE FIXATION

SYSTEME DE FIXATION

GAMME SUPÉRIEURE

Profilés "U" d'aluminium anodisé inoxydable:

- 30x25,5x30 mm Stabilisateur.
- 25x17,5x25 mm "U" Vertical.

Alliage d'aluminium 6063 avec traitement thermique T5 et une finition anodisée en acier inoxydable poli.

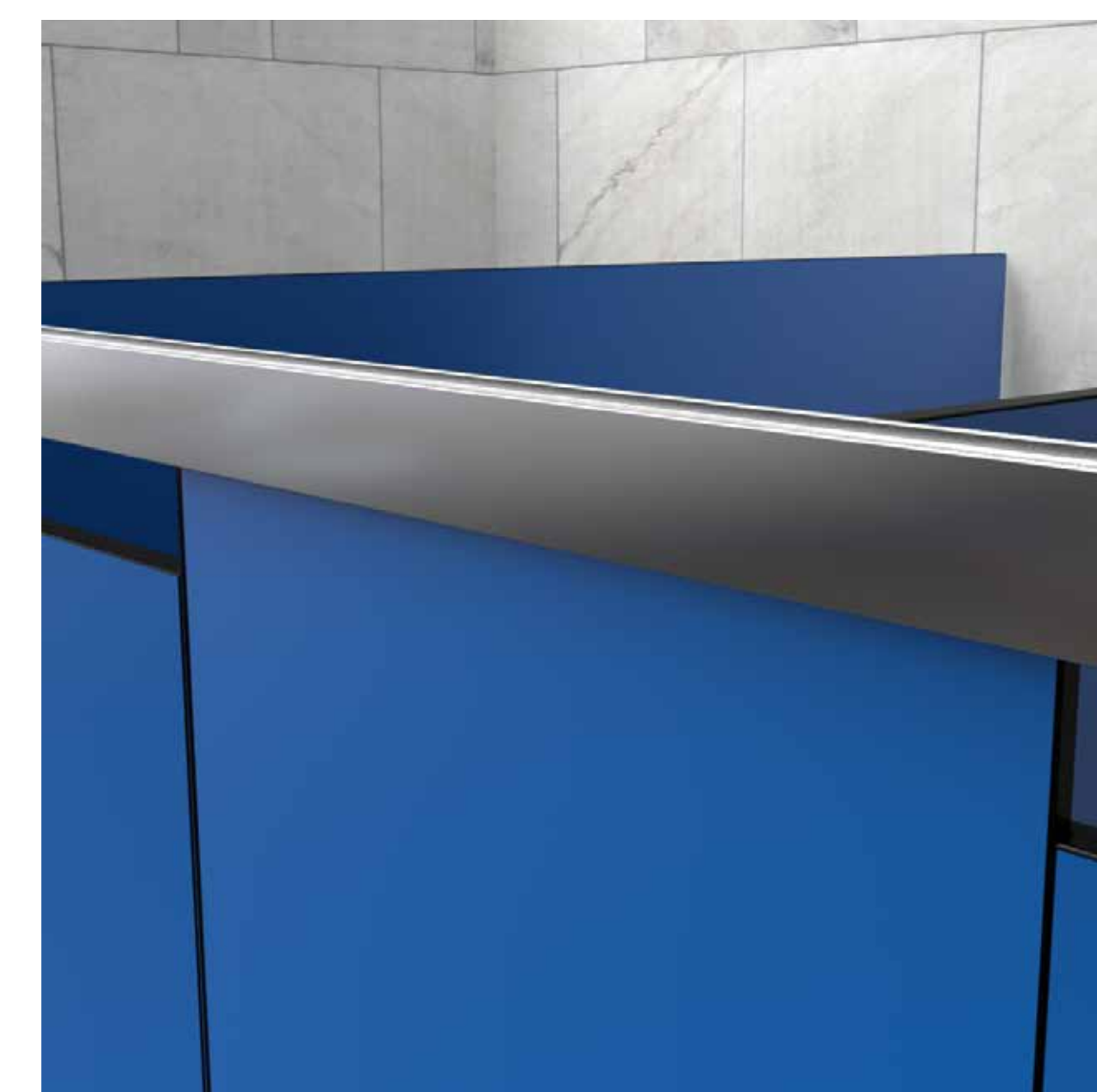

// Bandeau Aluminium

GAMME PREMIUM INOX

Tube supérieur, connecteurs, supports tube-mur et pinces en acier inoxydable AISI 304 (EN 1.4301):

- Tube supérieur diamètre 25mm.
- 25x17,5x25 mm "U" Vertical.



// Tube et Pincas Acier Inoxydable

FERRURES DES CABINES SANITAIRES

FERRURES DES CABINES SANITAIRES

Les ferrures standard sont en acier inoxydable AISI304.
Possibilité d'option en acier inoxydable AISI316.



// Charnière



// Pieds réglables



// Bouton et verrou

PANNEAUX DE STRATIFIÉ COMPACT HPL

PROPRIÉTÉS

Épaisseur des panneaux : 12mm.
 Noyau : Noir.
 Finitions : champs polis et arrondis.

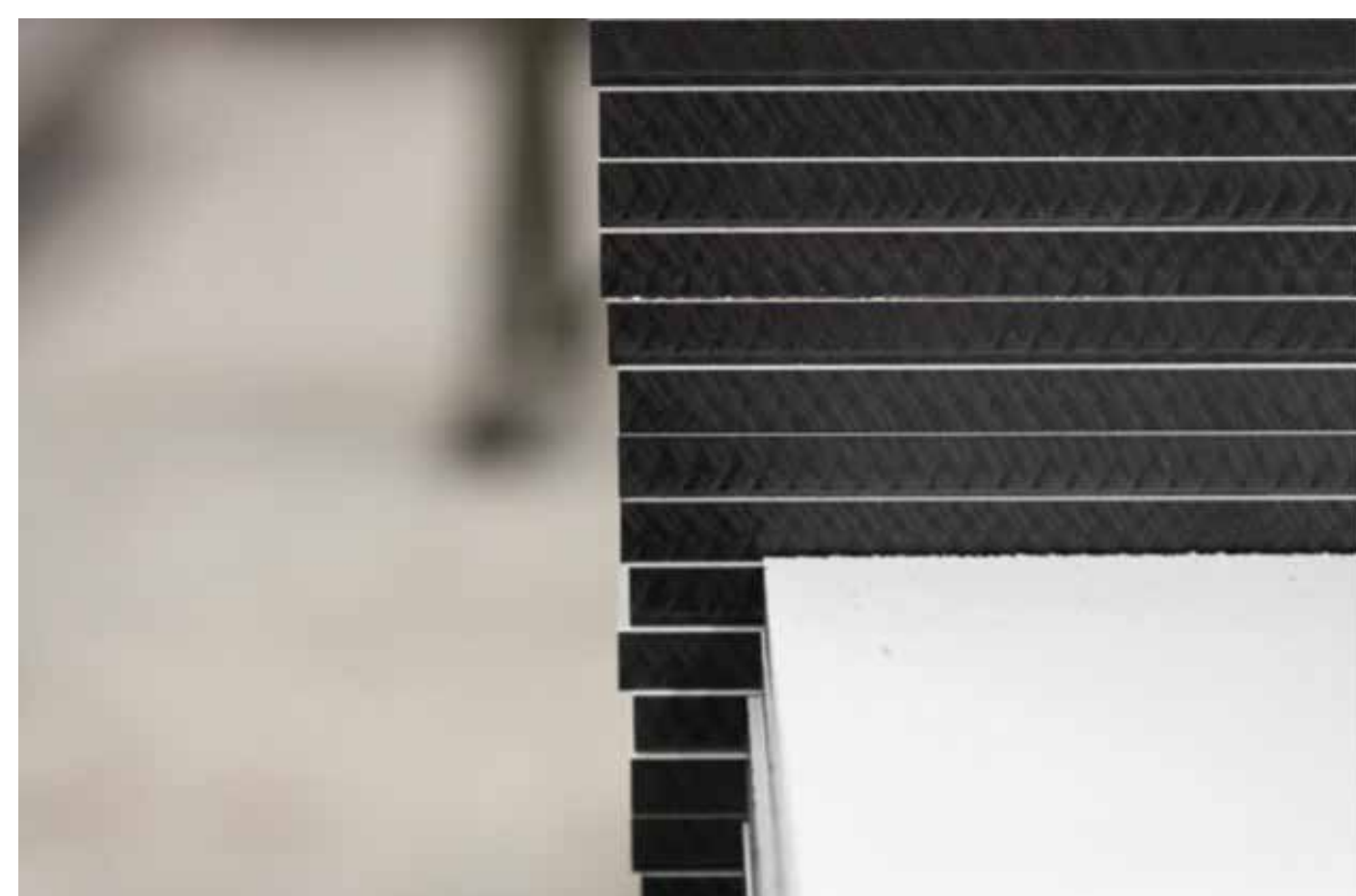

COMPOSITION

Stratifié Compact phénolique fabriqué selon la norme européenne EN 438-4:2005, composé d'un noyau cellulosique imprégné de résines thermodurcissables et d'une surface décorative imprégnée de résines aminoplastes, soumises à des températures élevées (environ 150°) et à des pressions (> 7 MPa), obtenant un matériau haute densité homogène, non poreux (1,35-1,45 g / cm³).

Panneaux de fabrication européenne avec certifications ISO 9001 et 14001 et labels PEFC ET FSC.



POURQUOI CHOISIR LES CABINES SANITAIRES EN STRATIFIÉ COMPACT

 **RÉSISTANT À L' HUMIDITÉ ET À LA VAPEUR**

 **FACILE À INSTALLER**

 **ANTI-VANDALISME ET ANTI-GRAFFITI**

 **ÉLÉGANT ET POLYVALENT**

 **RÉSISTANT AUX RAYURES ET CHOCS**

 **DURABILITÉ SUPÉRIEURE**

 **HYGIÉNIQUE ET ANTIBACTÉRIEN**



DIMENSIONS PLANS ET ÉLÉVATIONS

GAMME SUPÉRIEURE ALU

DIMENSIONS:

PORTES	+/- 615 MM
PROFONDEUR	1415 OU 1615 MM
LARGEUR INTÉRIEURE	858 MM
HAUTEUR MENEAU	1860 MM + 150 MM DE PIEDS
HAUTEUR TOTALE	2010 MM

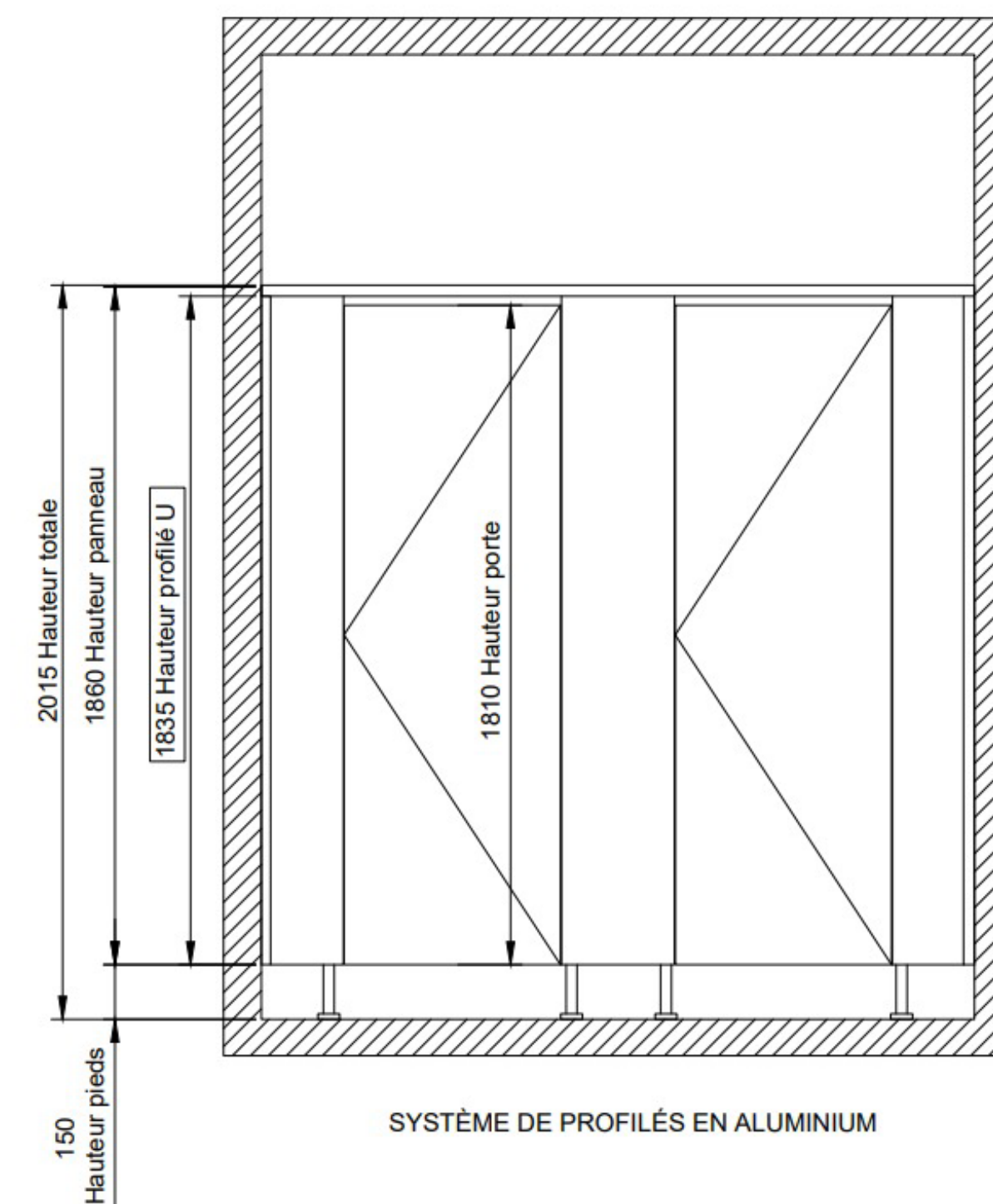

ENTRE 2 MURS

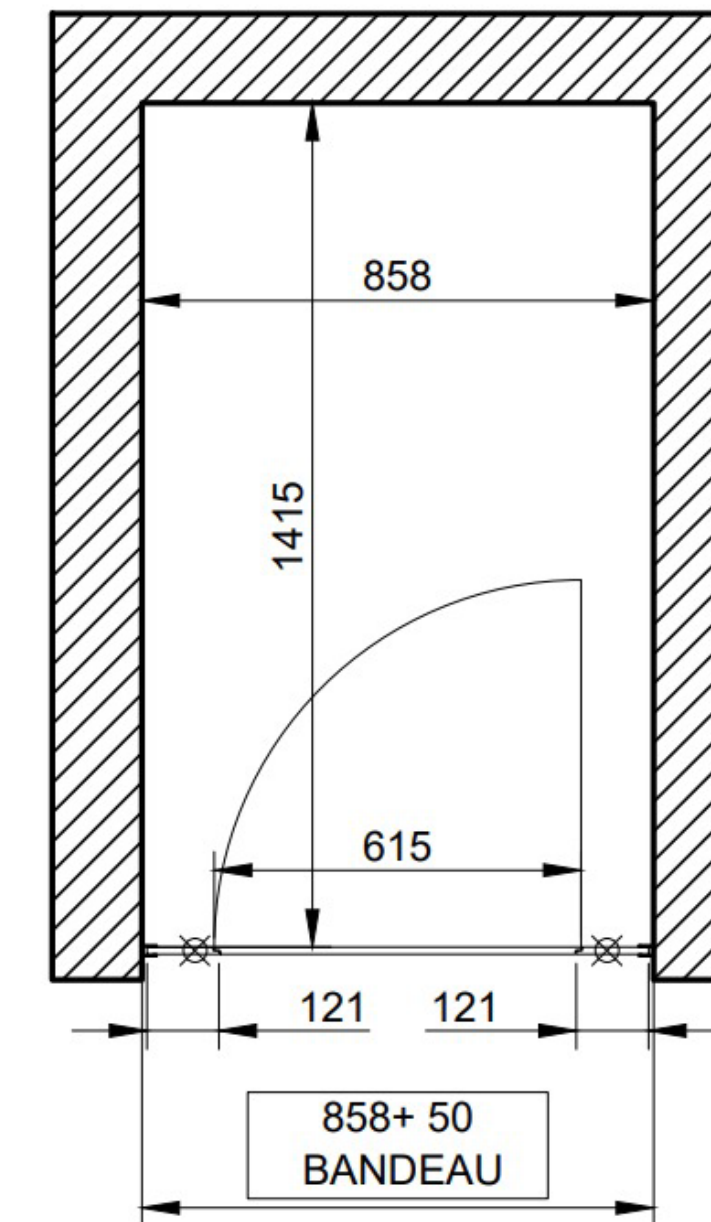

MUR D'EN SEUL CÔTÉ

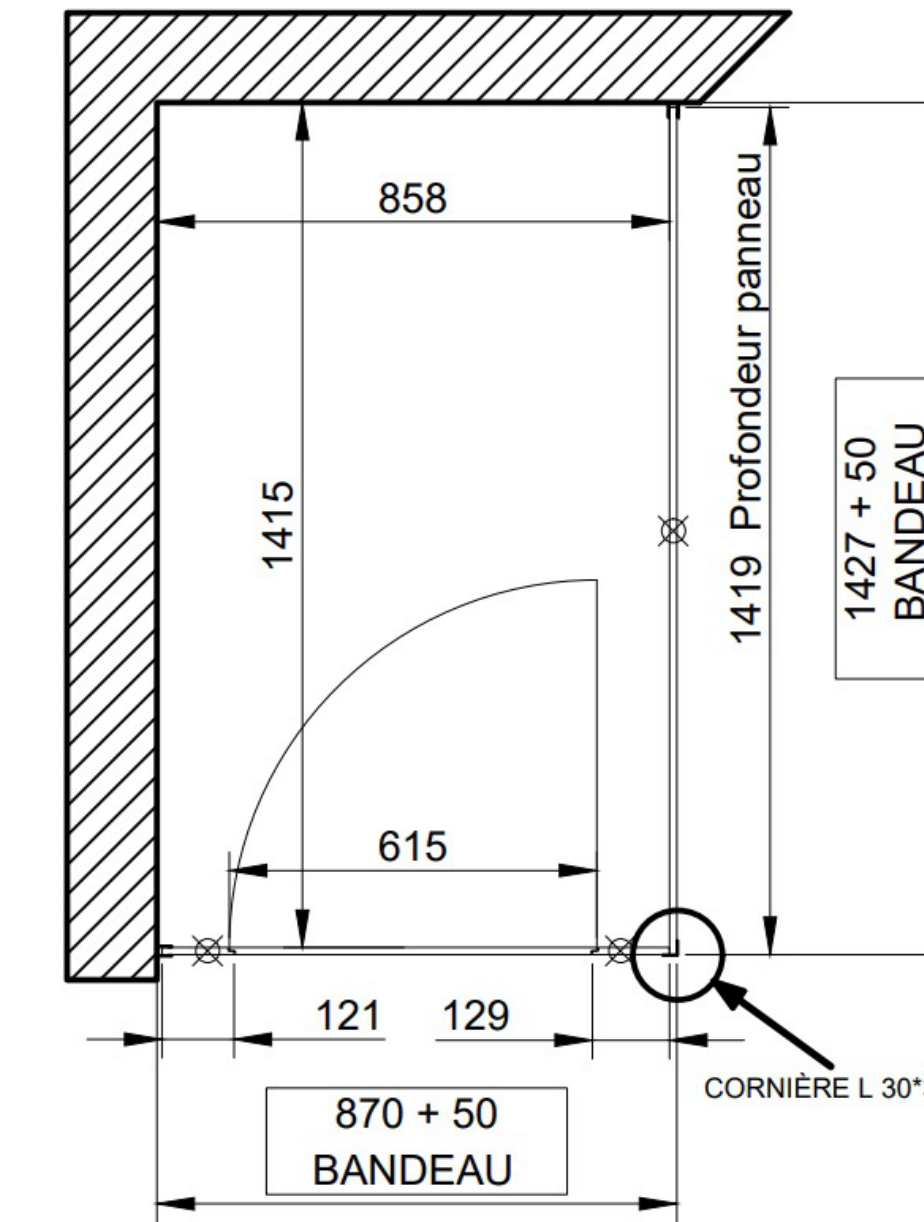

SANS MUR

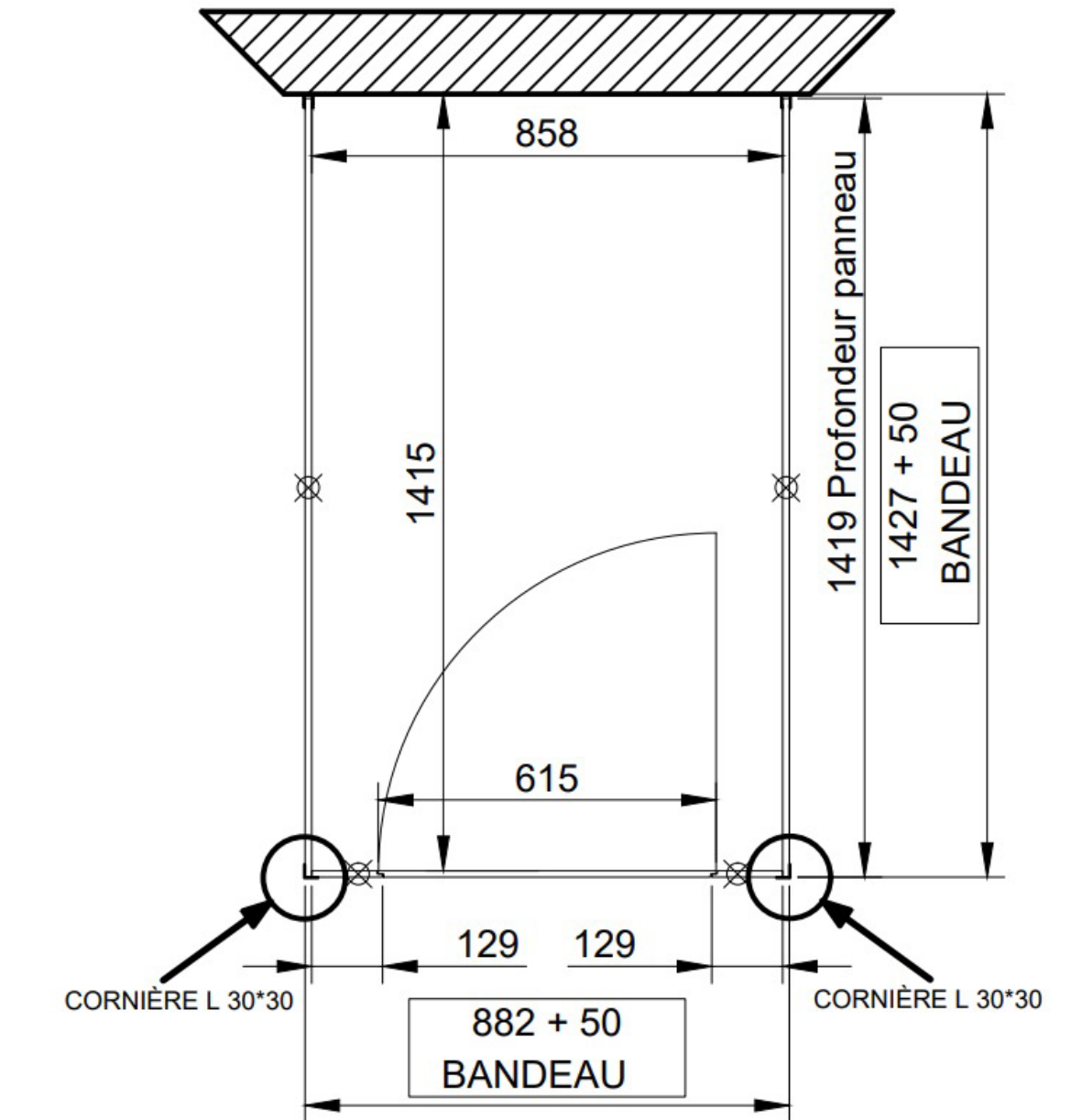

* Voir les dimensions de toutes les configurations sur les plans (1,2,3,4 y 5 portes) en pièce jointe.

GAMME PREMIUM INOX

DIMENSIONS:

PORTES	+/- 615 MM
PROFONDEUR	1415 OU 1615 MM
LARGEUR INTÉRIEURE	858 MM
HAUTEUR MENEAU	1858 MM + 150 MM DE PIEDS
HAUTEUR TOTALE	2054 MM

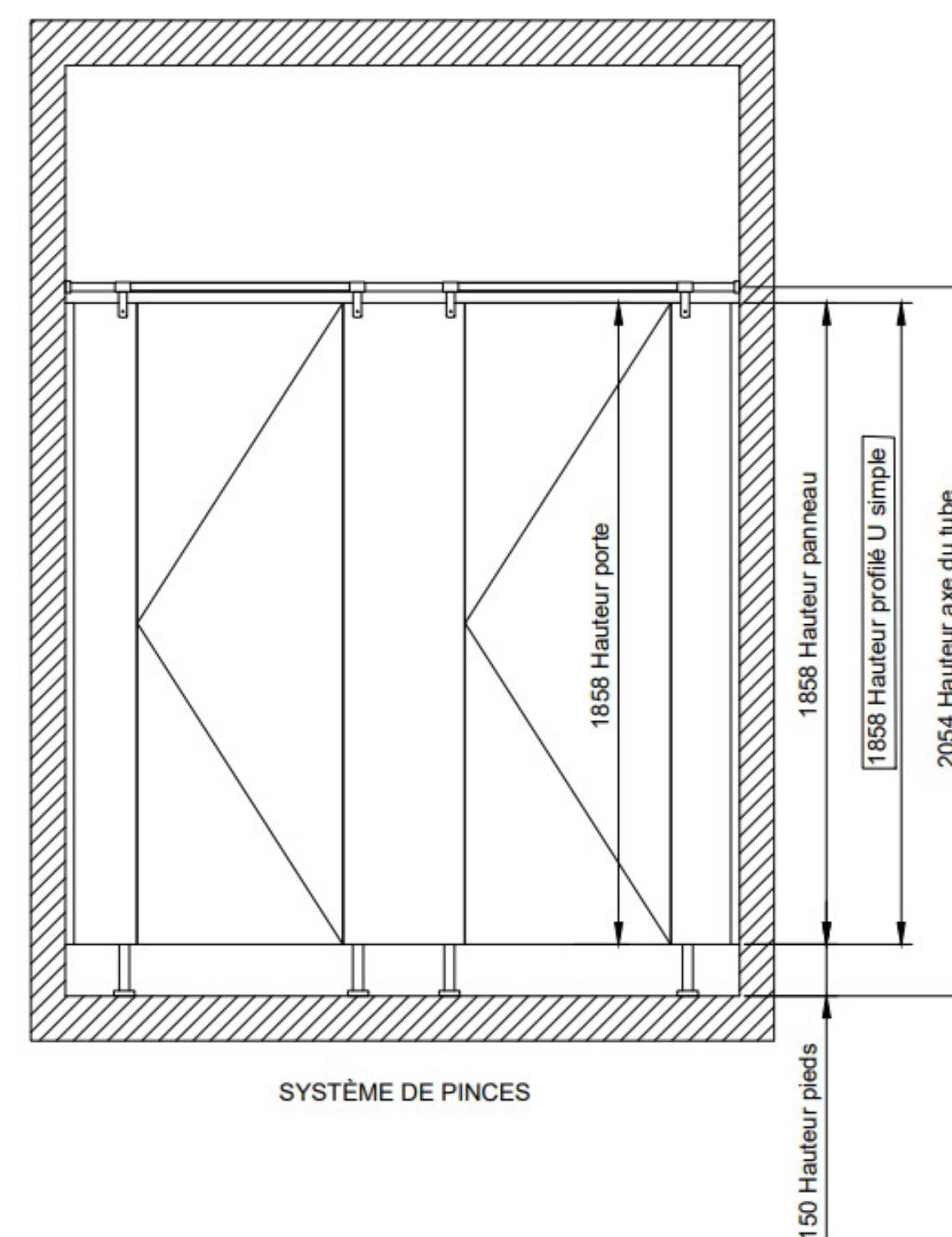

ENTRE 2 MURS

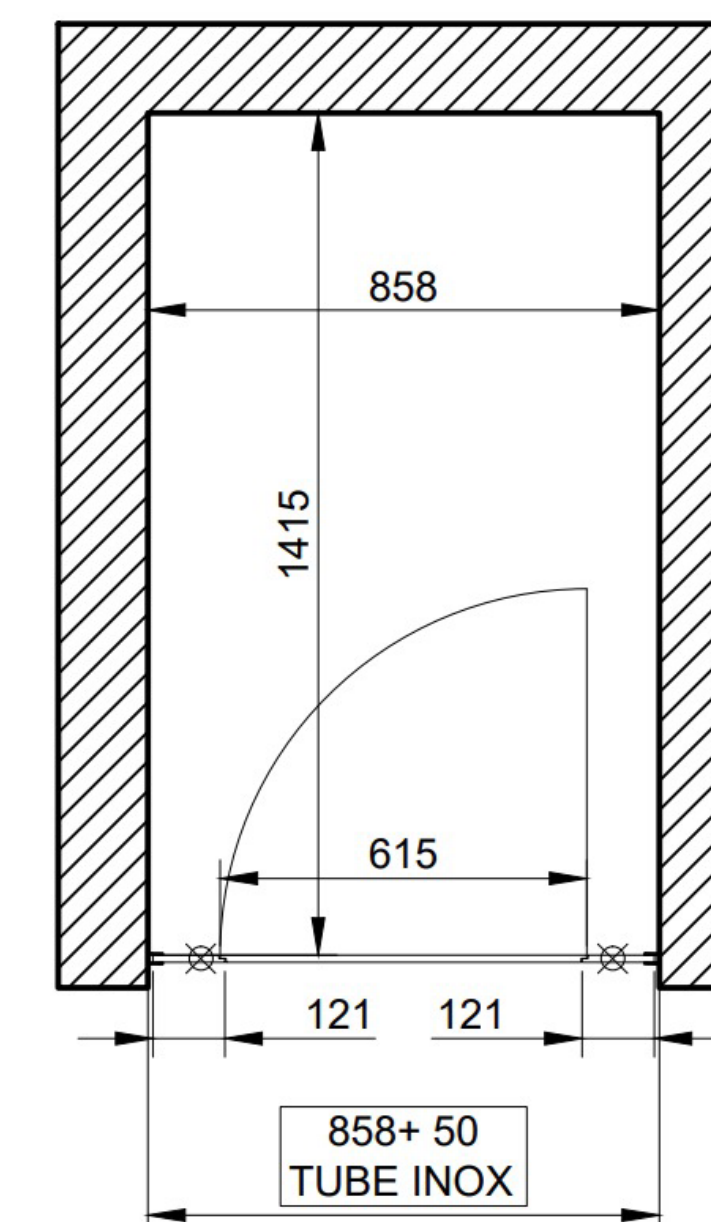

MUR D'EN SEUL CÔTÉ

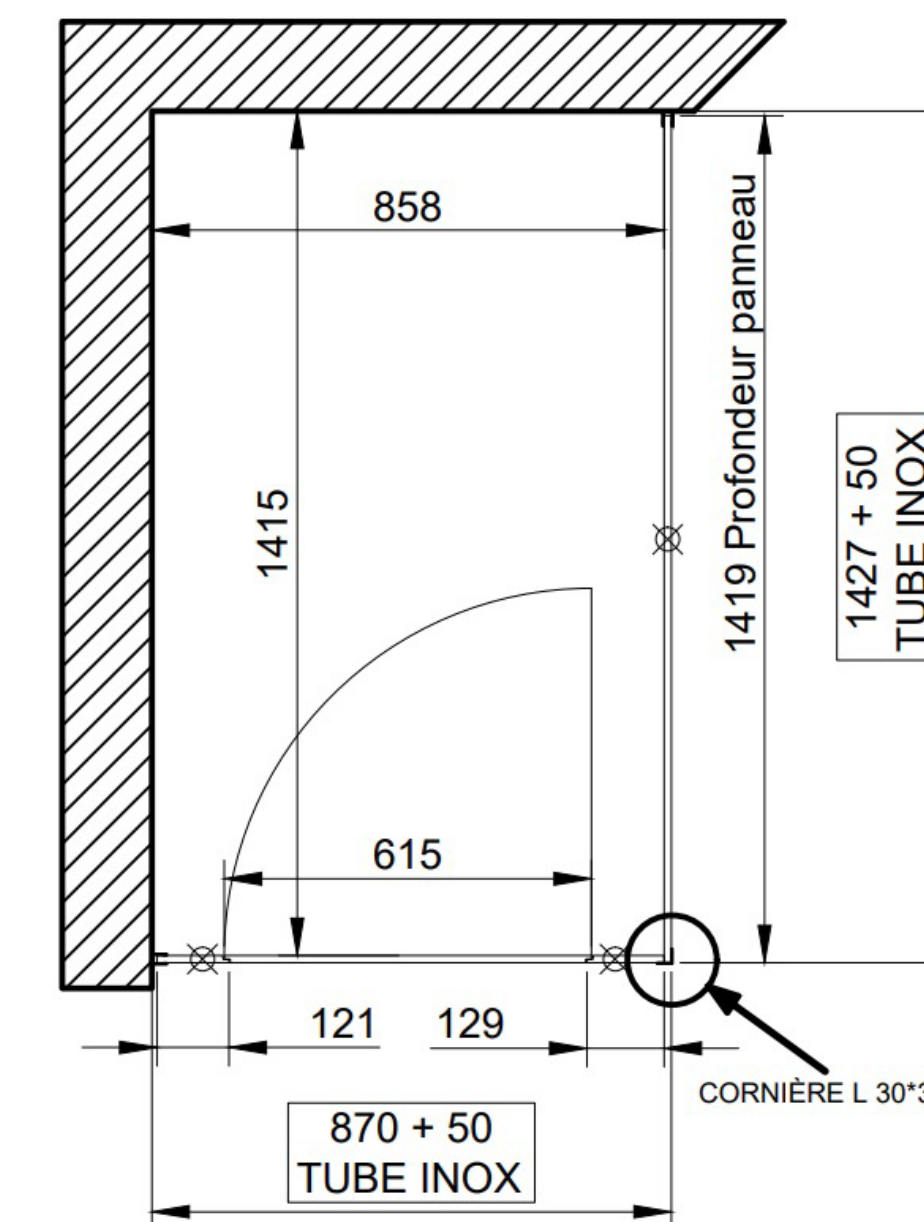

SANS MUR

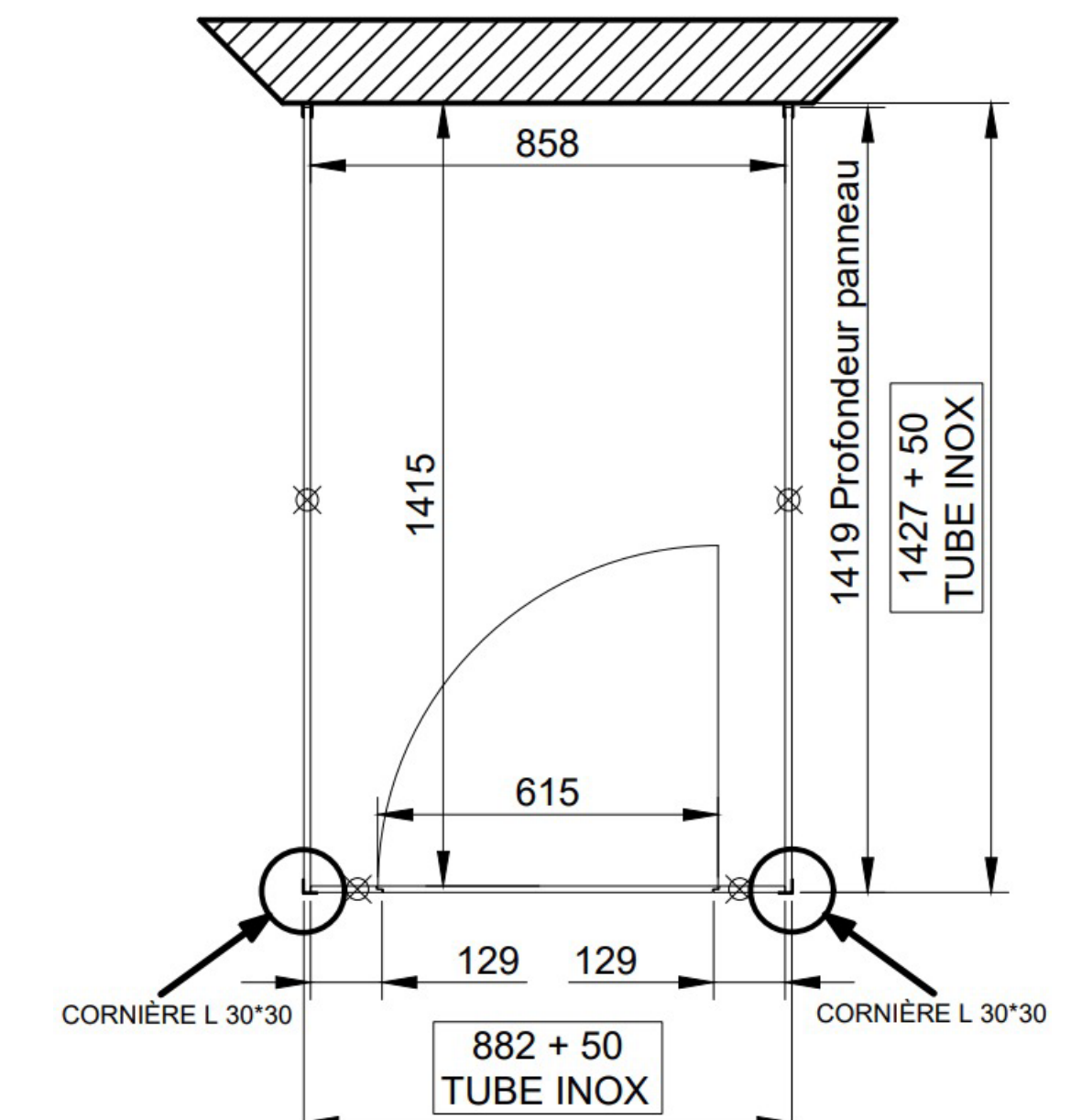

* Voir les dimensions de toutes les configurations sur les plans (1,2,3,4 y 5 portes) en pièce jointe.

CONFIGURATIONS

Les cabines peuvent être configurées de différentes manières pour la distribution, la hauteur et le type de porte selon les besoins de chaque client.

1. PLAN DE DISPOSITION

ENTRE 2 MURS

UNIQUEMENT FAÇADE (F)

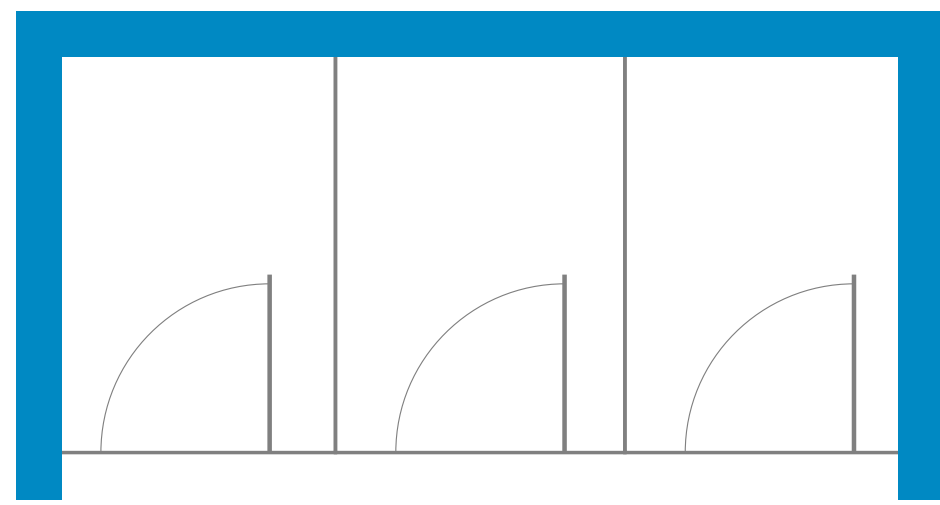

MUR D'EN SEUL CÔTÉ

FAÇADE (F) + CÔTÉ (GAUCHE OU DROIT)

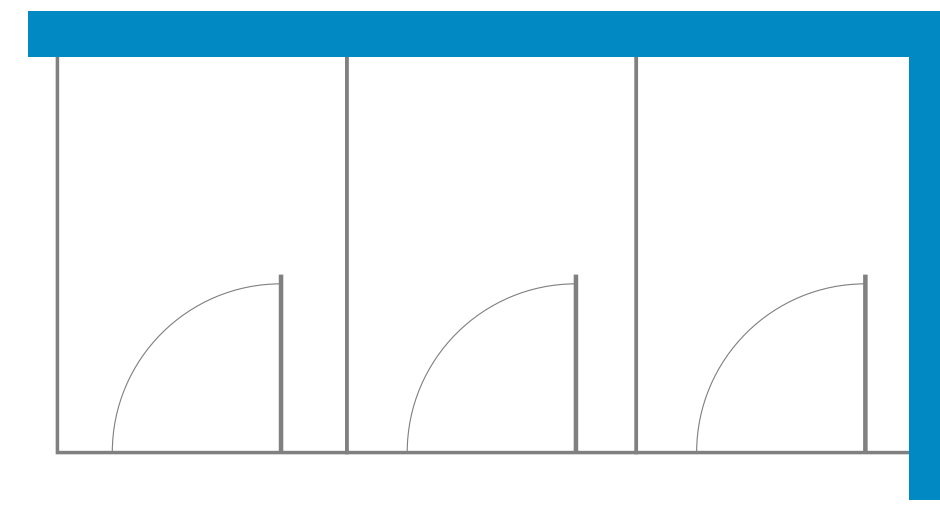

SANS MUR

FAÇADE (F) + CÔTÉ GAUCHE (G) + CÔTÉ DROITE (D)

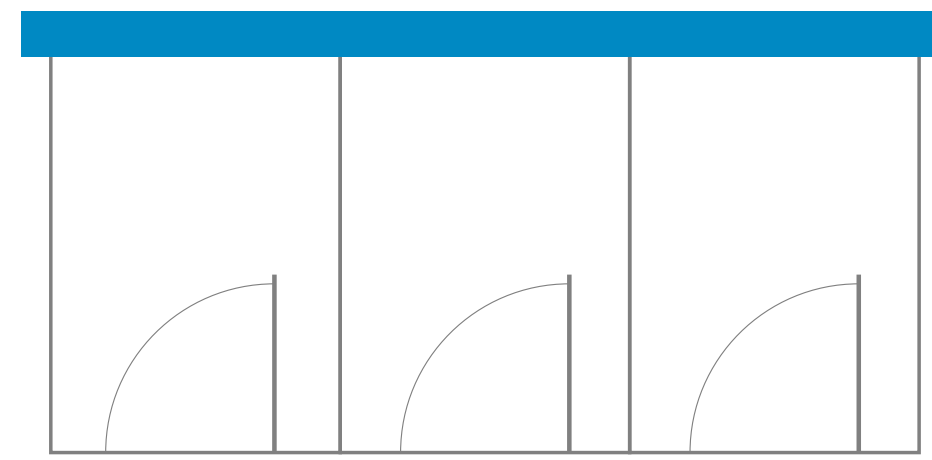

RÉFÉRENCES

Matériel	Configuration	N° Portes
ALU / INOX	F F+G F+D F+G+D	1 - 5

2. HAUTEUR

STANDARD AVEC PIEDS

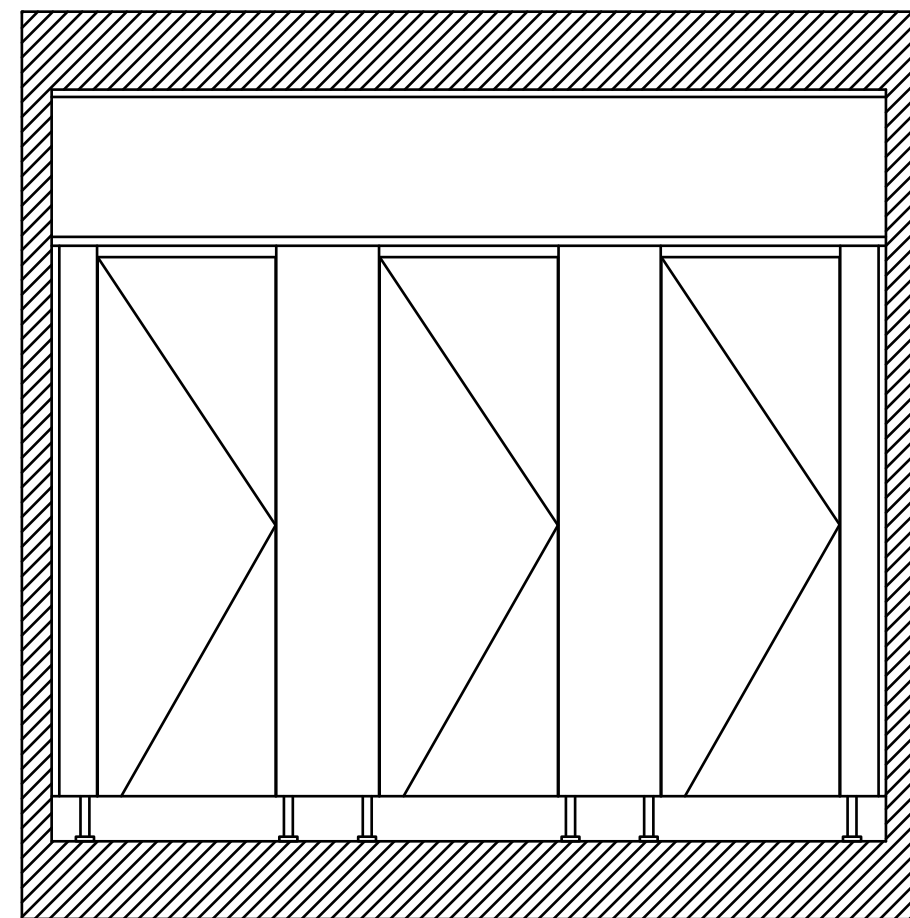

STANDARD JUSQU'AU SOL

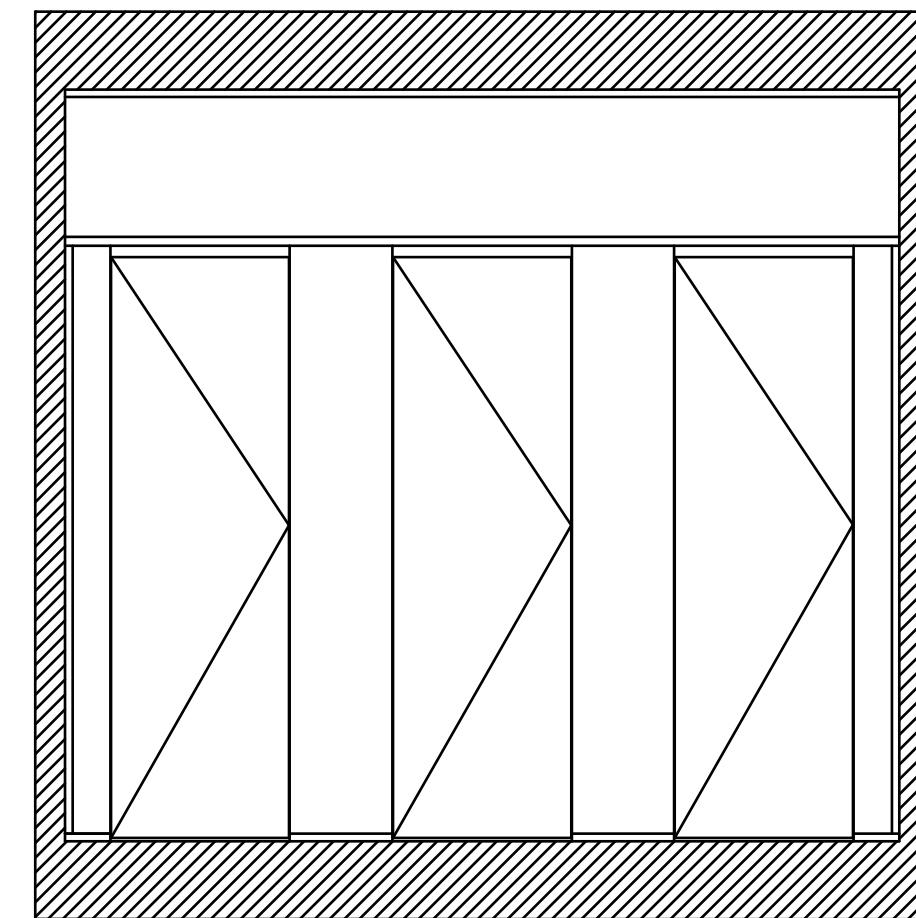

SPÉCIALE DIVISION TOUTE HAUTEUR

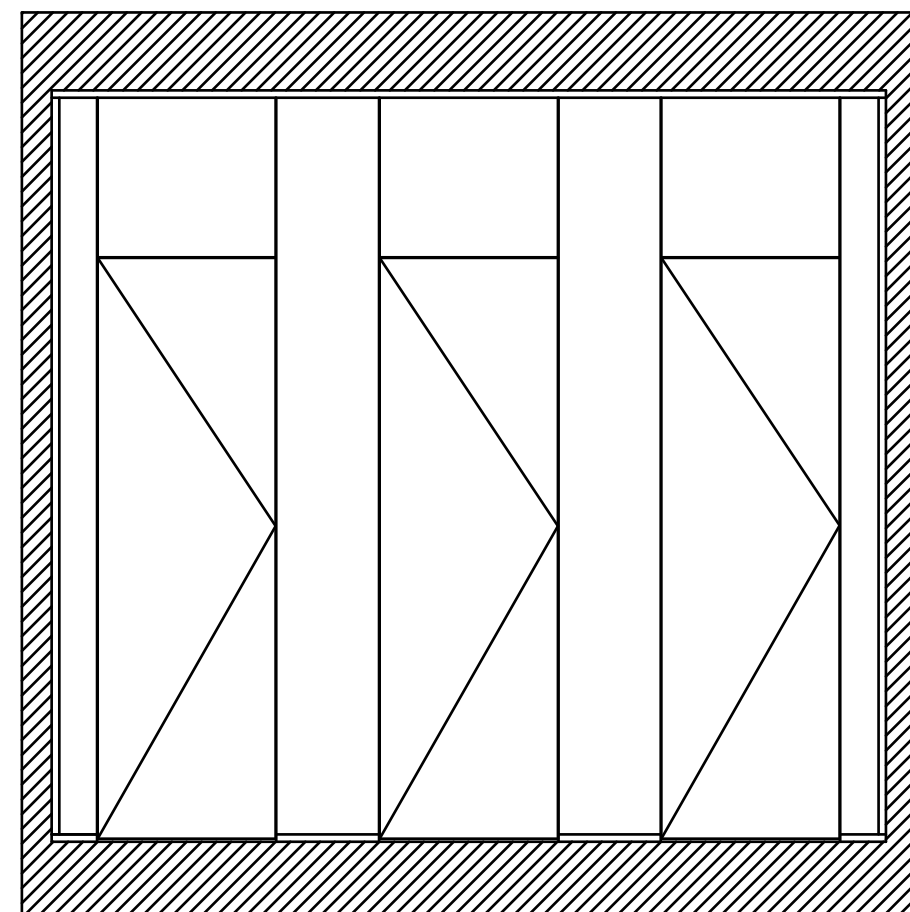

SPÉCIALE PORTE TOUTE HAUTEUR

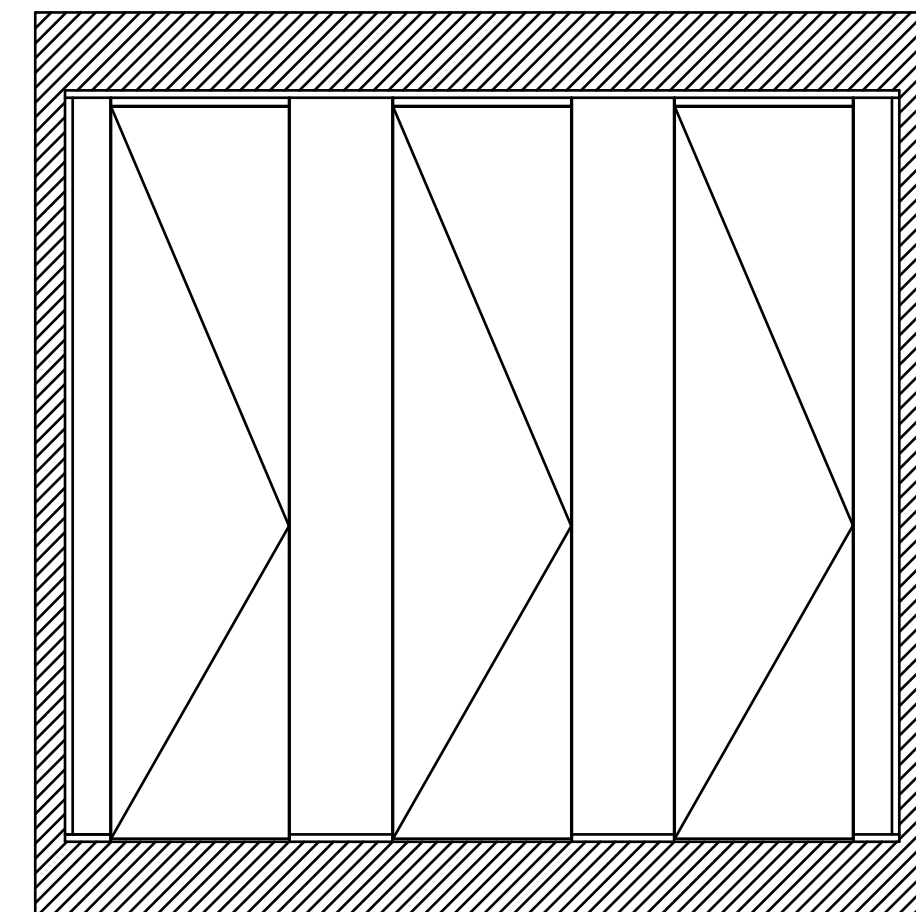

3. PORTE

PORTE BATTANTE

PORTE COULISSANTE

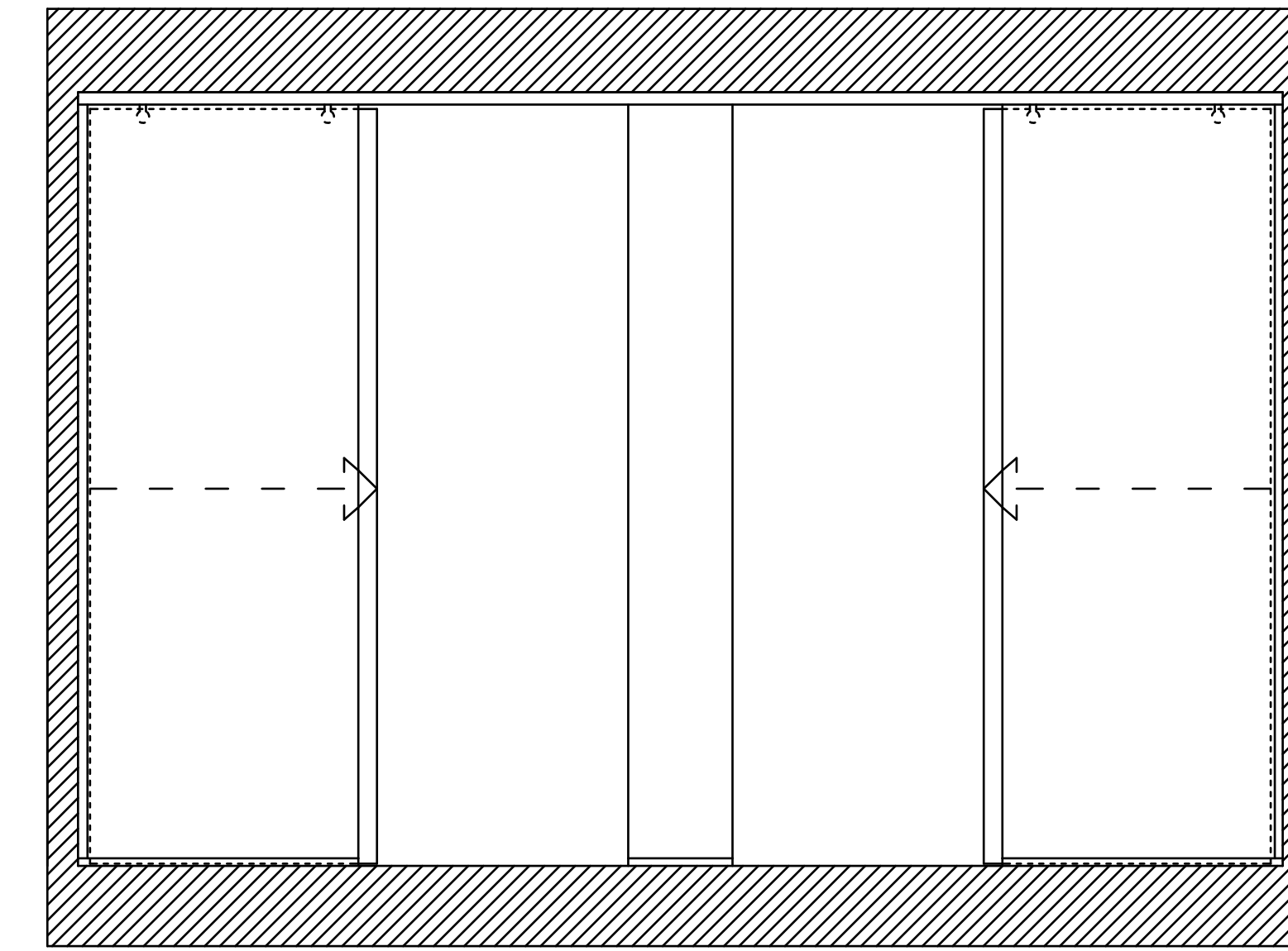

4. OPTION PMR

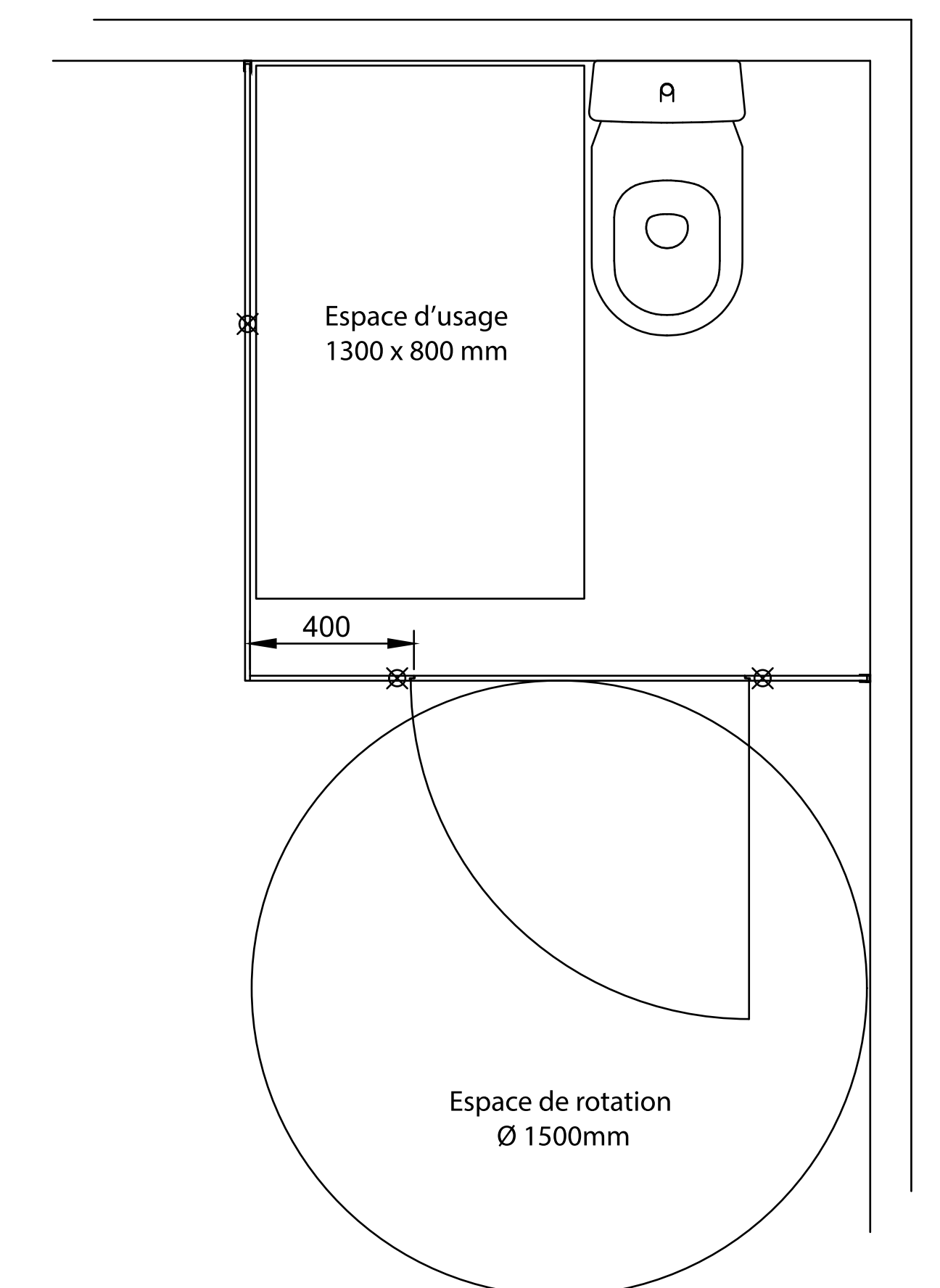
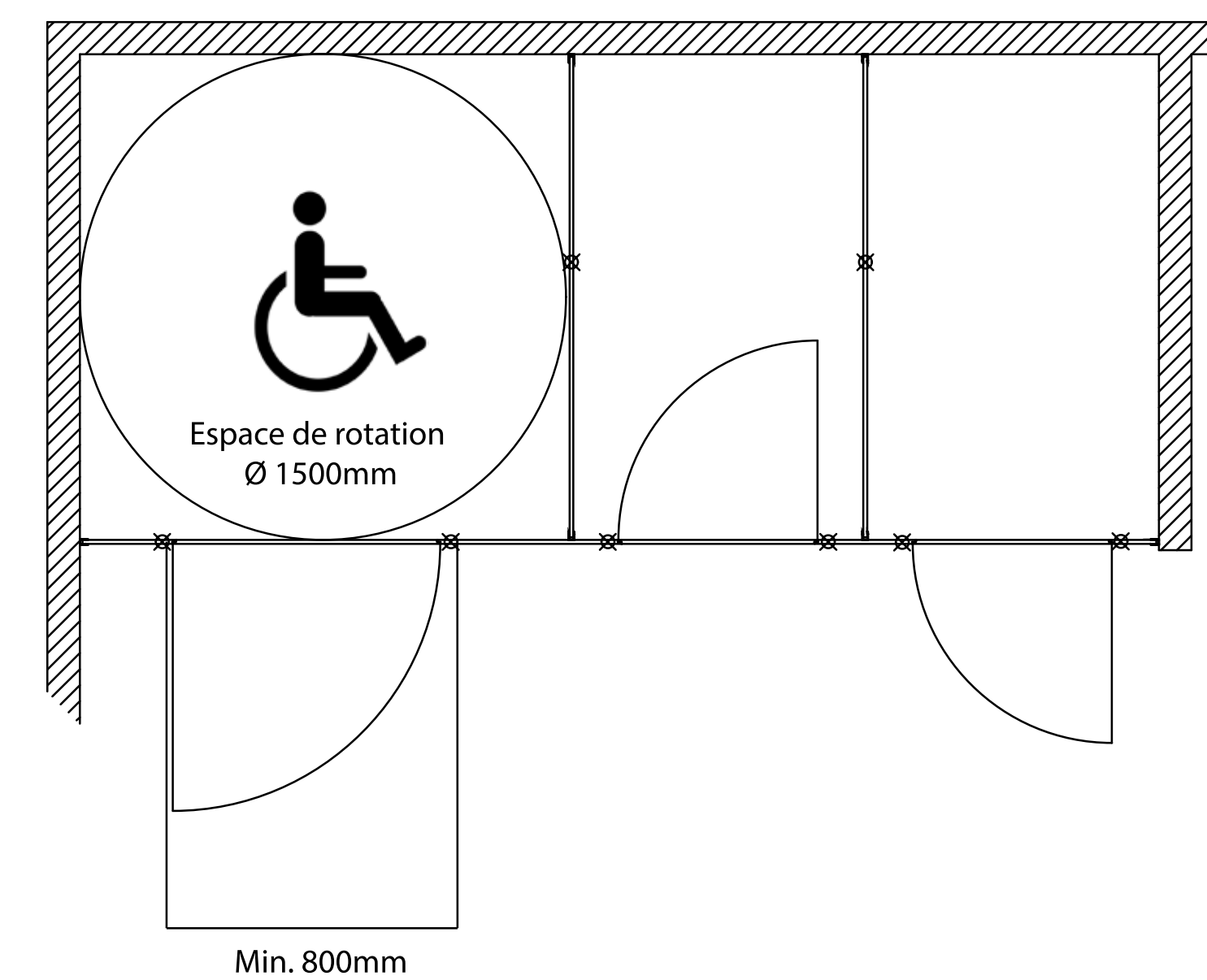

PRODUITS COMPLÉMENTAIRES

PLAN VASQUE



SÉPARATEUR D'URINOIRS



BANCS/PORTE-MANTEAUX



CASIERS VESTIAIRES



ENVOI EN KIT ET EMBALLAGE

Les cabines sanitaires sont préfabriquées selon la configuration, les dimensions et les finitions choisies. L'ensemble des éléments qui compose les cabines (panneau stratifié compact, ferrures, visseries, profilés et accessoires) seront envoyés en

kit. Ce kit sera emballé de manière protégée dans une caisse en bois renforcée et adaptée pour un transport sécurisé.



	P (m)	L (m)	H (m)	Poids Net (kg)	Poids Brut (kg)
1F	0,86	1,9	0,15	48,03	77,74
2F	1,4	1,9	0,2	79,29	185,41
3F	1,4	1,9	0,2	79,29	261,82
4F	1,4	1,9	0,25	82,49	341,43
5F	1,4	1,9	0,3	85,68	421,04
1FG/1FD	1,48	1,9	0,15	67,06	144,33
2FG/2FD	1,48	1,9	0,2	70,33	224,01
3FG/3FD	1,48	1,9	0,25	73,61	303,70
4FG/4FD	1,48	1,9	0,3	76,88	383,38
5FG/5FD	1,48	1,9	0,35	91,27	474,18
1FGD	1,48	1,9	0,15	67,06	191,89
2FGD	1,48	1,9	0,2	70,33	271,57
3FGD	1,48	1,9	0,25	73,61	351,26
4FGD	1,48	1,9	0,3	76,88	430,94
5FGD	1,48	1,9	0,35	91,27	521,74

* Toutes les caisses sont gerbables/empilables, optimisant ainsi le coût logistique.

INSTALLATION

Des cabines simples et rapides à installer.
Nous offrons 2 types de services selon la demande du client:

DIY

Les cabines sont livrées en kit avec un manuel d'instructions et l'ensemble des éléments pour un montage simple et rapide. Si vous avez votre propre équipe d'installation, c'est l'option la plus appropriée pour vous.

SERVICE D'INSTALLATION INCLUS

Nous nous chargeons d'installer les cabines et de les laisser prêtes à l'emploi. Profitez de notre vaste réseau d'installateurs certifiés FDC. Nous avons la meilleure équipe d'installateurs, qui garantissent une installation rapide, détaillée et professionnelle.

COMPROMIS FDC



LIVRAISON EN TEMPS ET EN HEURE

98% des commandes sont fabriquées et livrées dans les délais annoncés.



PROPRE FABRICATION ET OPTIONS D'INSTALLATION

Machines à la pointe de la technologie et large réseau d'installateurs garantit une qualité et des finitions haut de gamme dans nos équipements et aménagements.



PRODUITS ET SERVICES DE QUALITÉ

Matériaux, composants et accessoires de qualité premium et respectant les réglementations de qualité.



PROXIMITÉ ET CONSEILS

Nous offrons un service global personnalisé: interprétation des plans, prise de mesures, conseils sur les finitions et personnalisations.



SERVICE APRÈS-VENTE

Le fait d'être fabricant nous permet d'offrir la réparation et remplacement immédiat des pièces.



ENGAGEMENT POUR L'ENVIRONNEMENT

Nous utilisons exclusivement des compacts phénoliques certifiés dans le cadre des réglementations PEFC et FSC. Ces certifications garantissent que le phénolique provient de forêts gérées de manière responsable et durable.

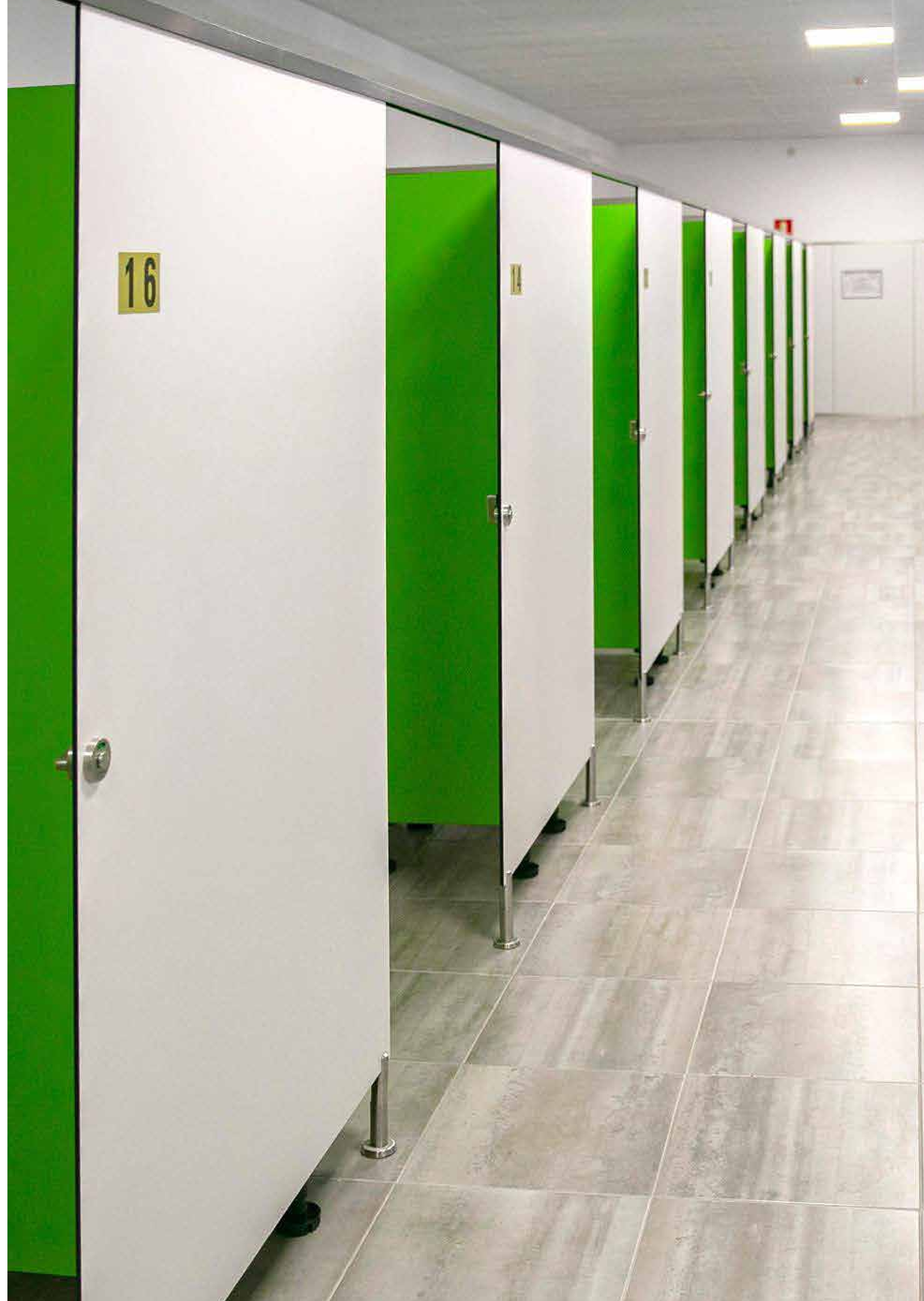

GAMME SUPÉRIEURE ALU



// ALU F1



// ALU F2



// ALU F3



// ALU F4



// ALU F5



// ALU FG1



// ALU FG2



// ALU FG3



// ALU FG4



// ALU FG5



// ALU FD1



// ALU FD2



// ALU FD3



// ALU FD4



// ALU FD5



// ALU FGD1



// ALU FGD2



// ALU FGD3



// ALU FGD4



// ALU FGD5

PIÈCE JOINTE

// ALU F1

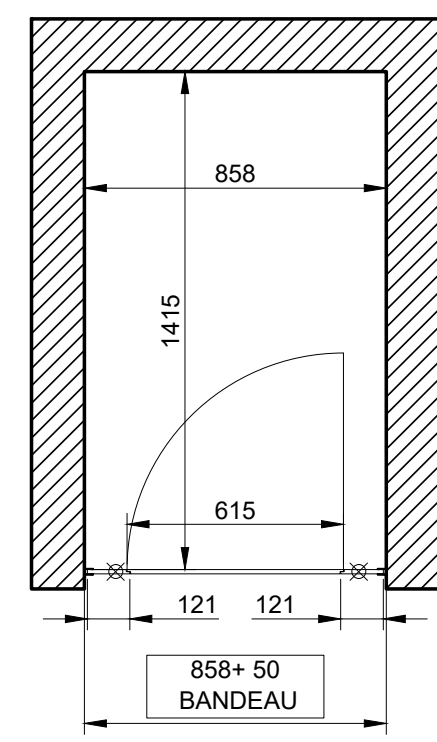

// INOX F1

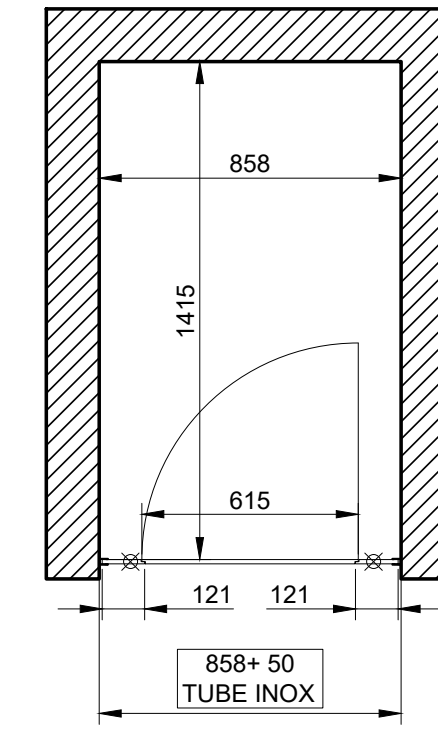

// ALU FD1

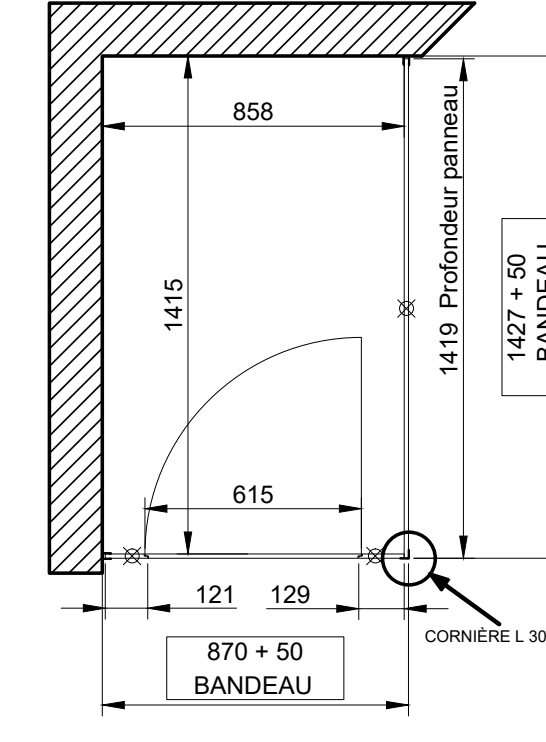

// ALU F2

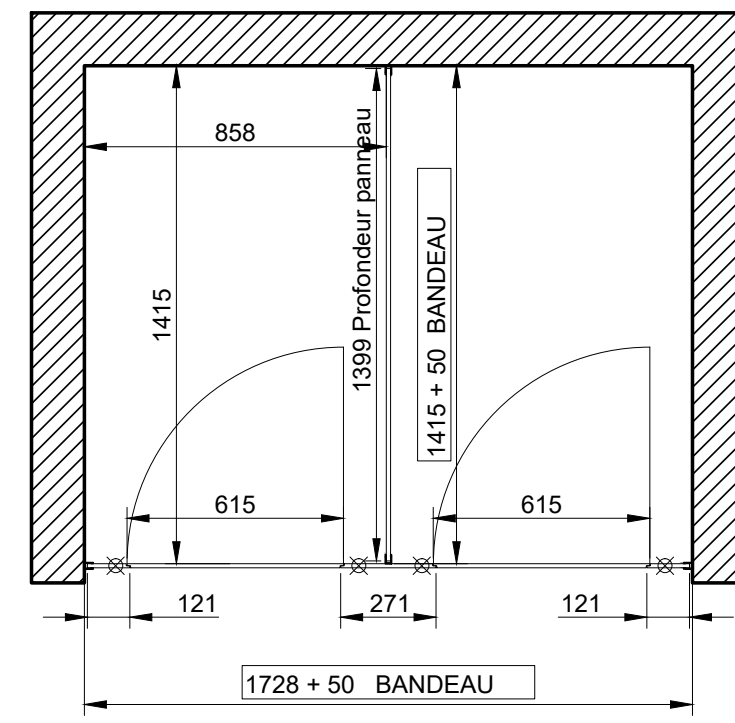

// INOX F2

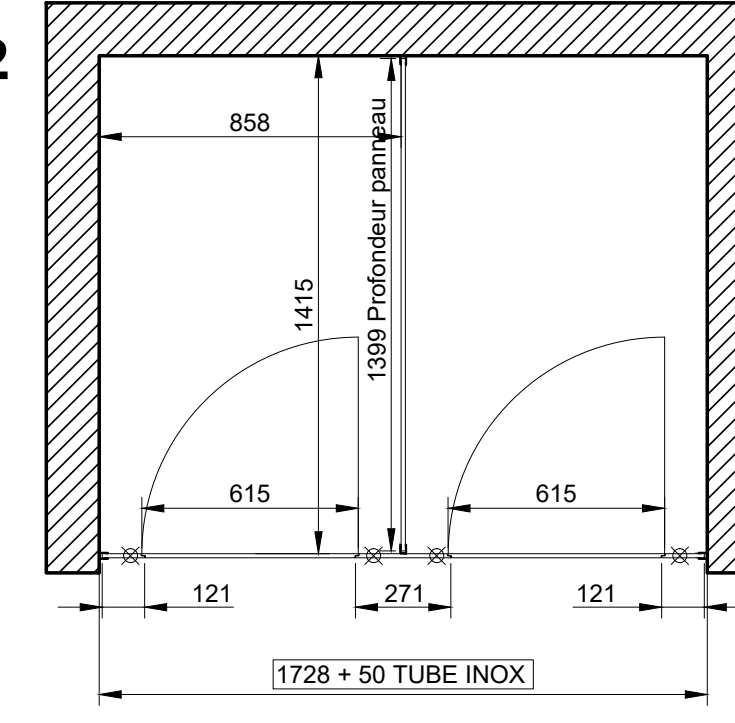

// ALU FD2

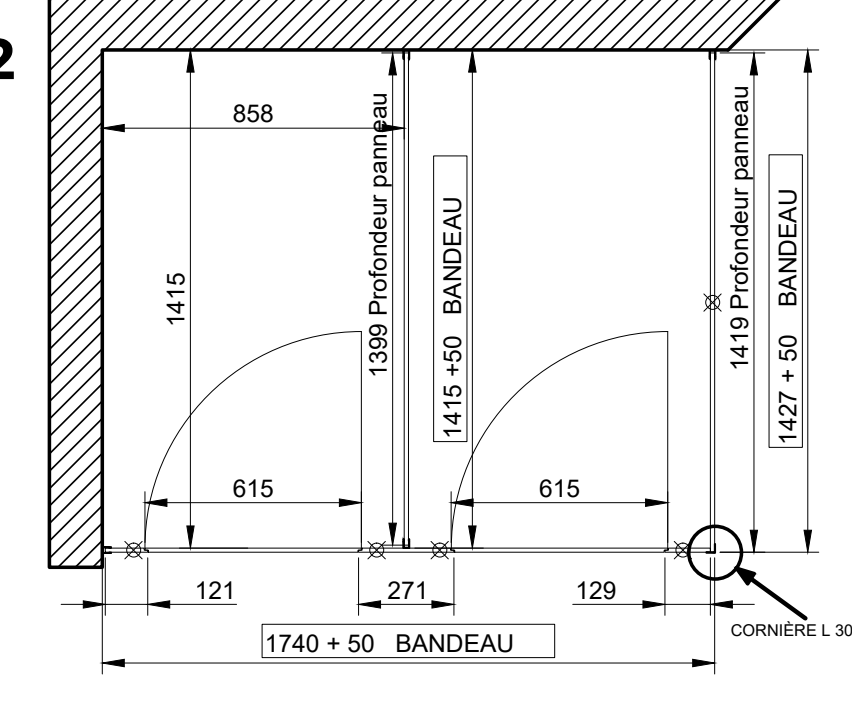

// ALU F3

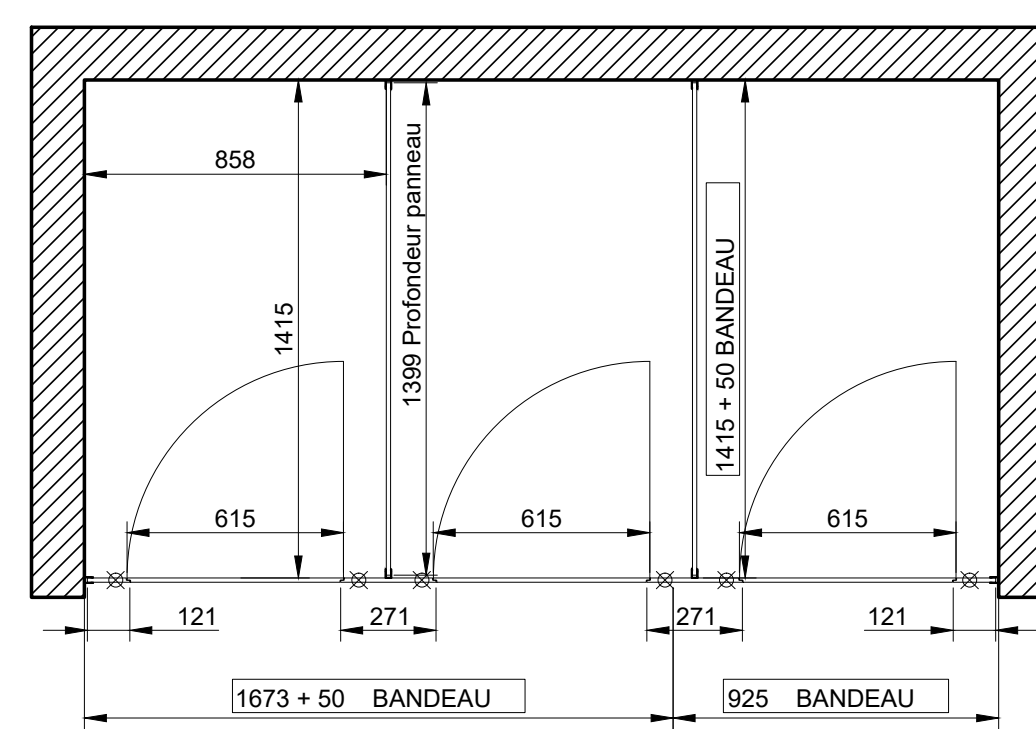

// INOX F3

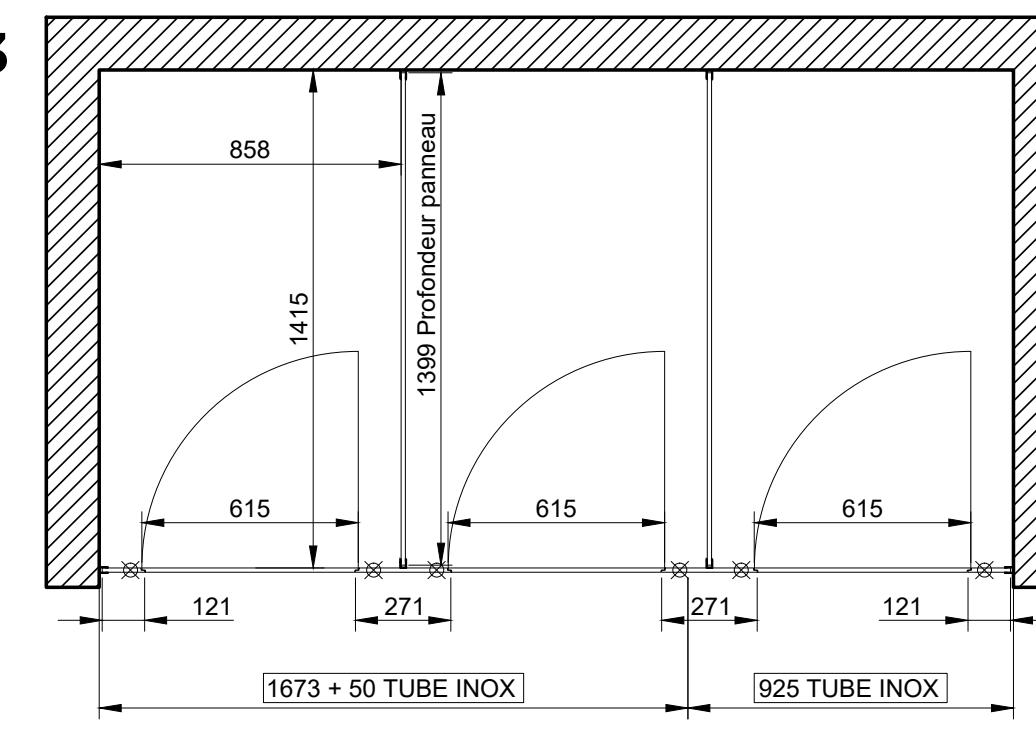

// ALU FD3

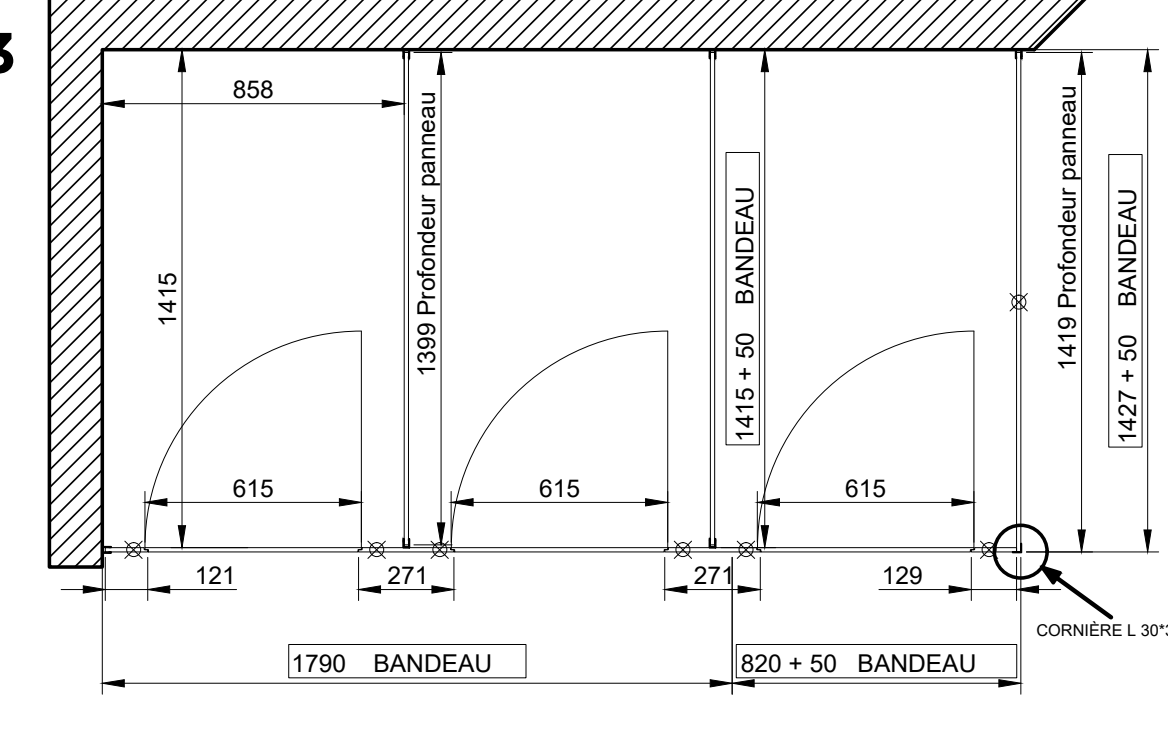

// ALU F4

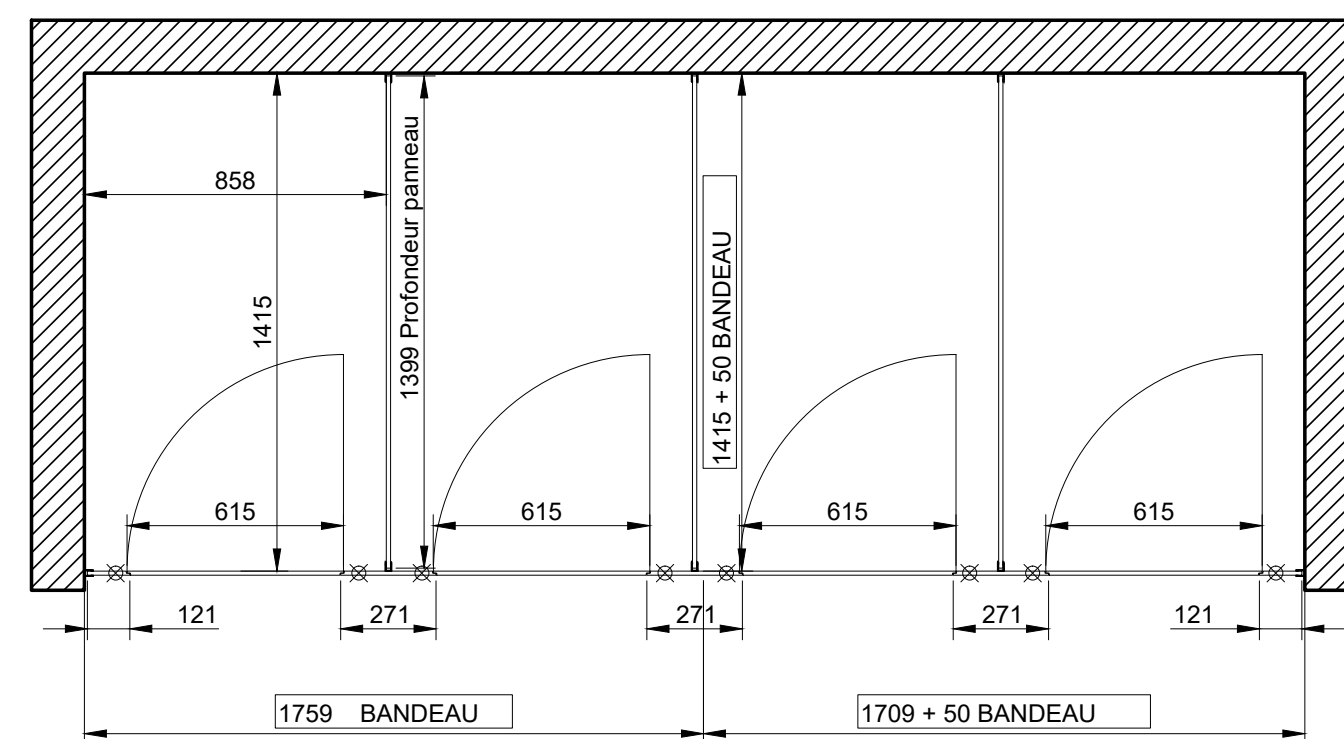

// INOX F4

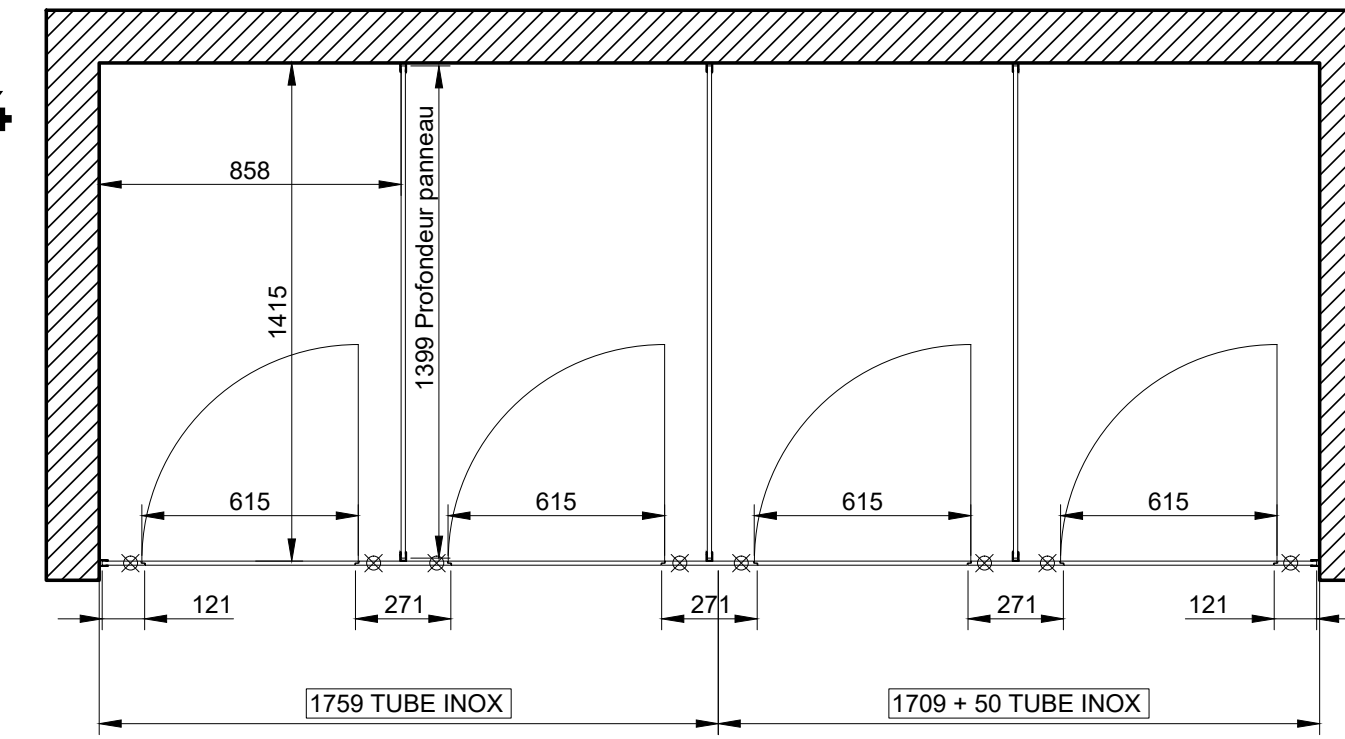

// ALU FD4

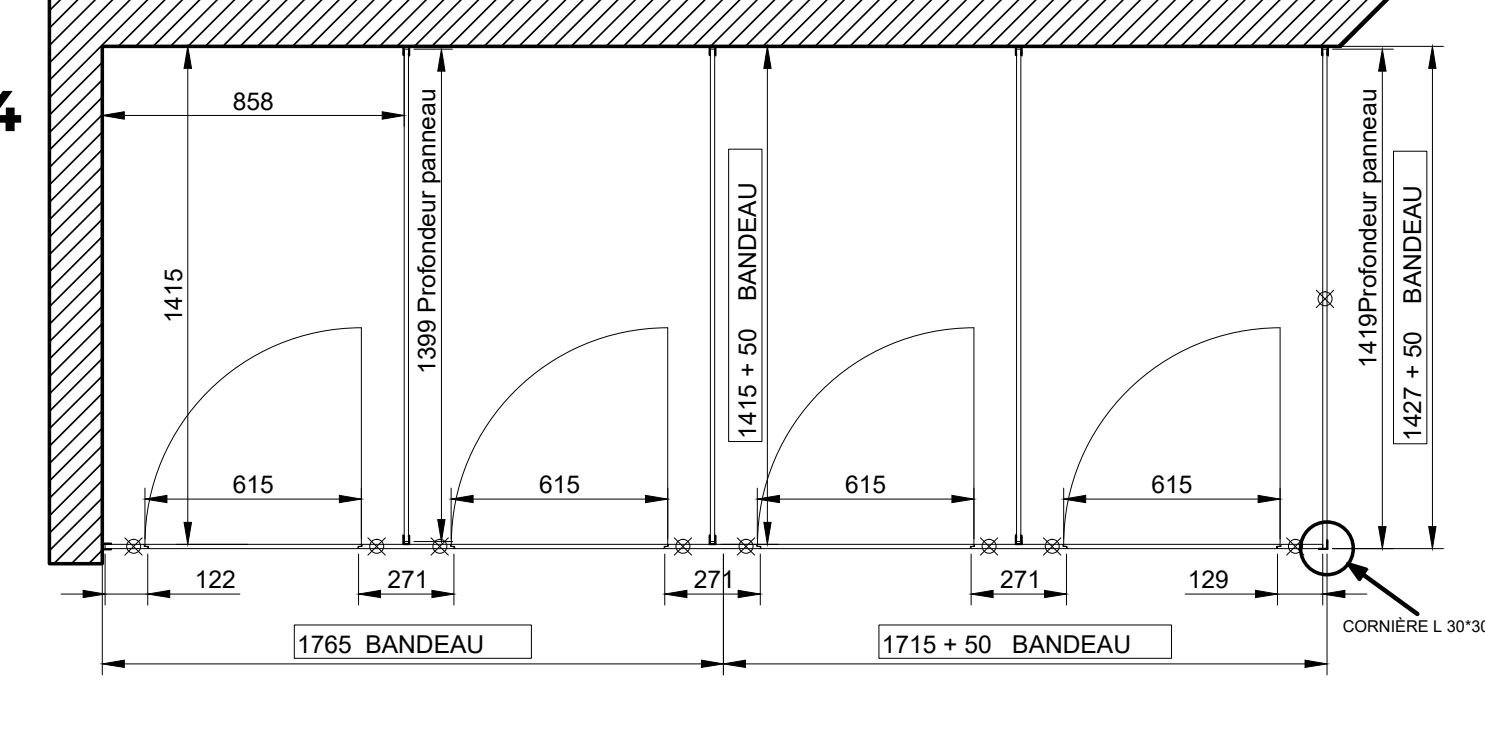

// ALU F5

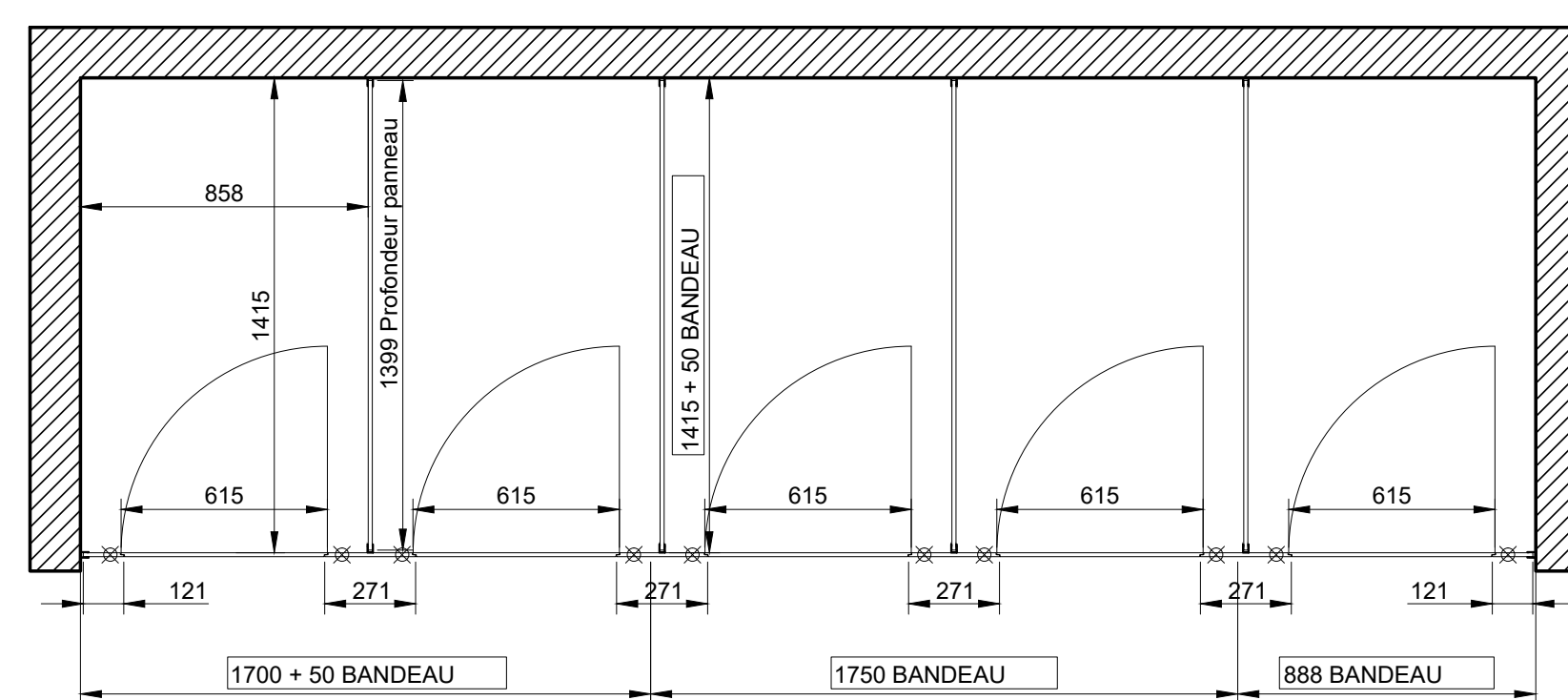

// INOX F5

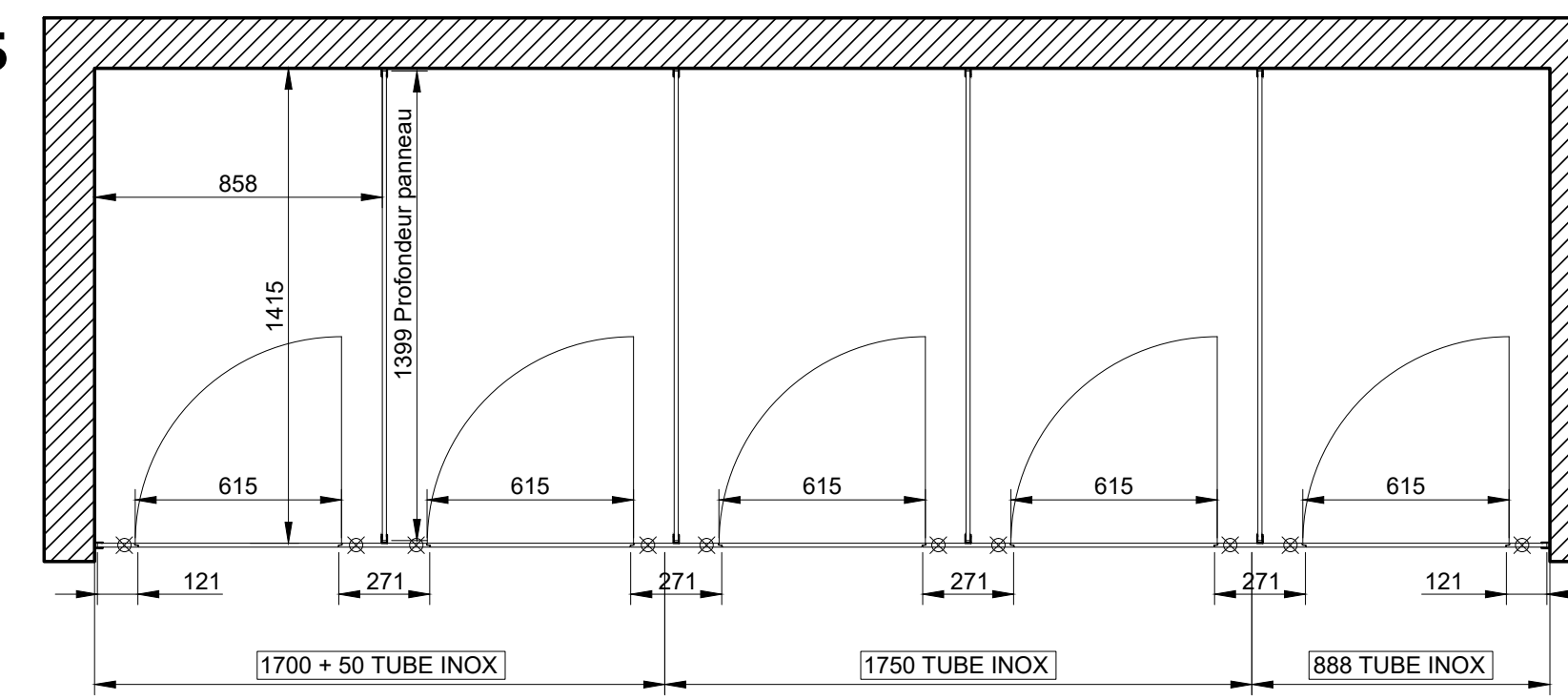

// ALU FD5

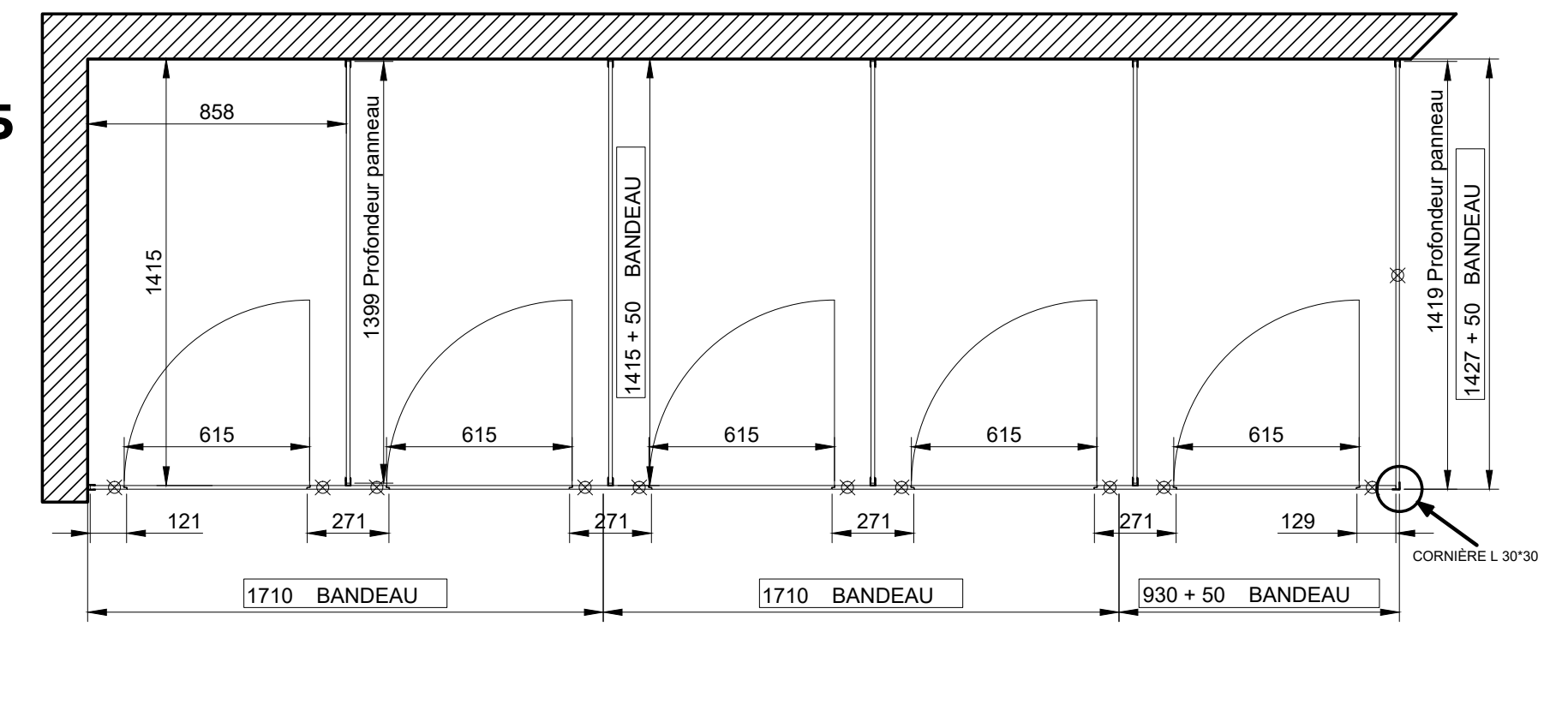

* Voir les dimensions de toutes les configurations sur les plans (1,2,3,4 y portes) en pièce jointe.

GAMME PREMIUM INOX



// INOX F1



// INOX F2



// INOX F3



// INOX F4



// INOX F5



// INOX FG1



// INOX FG2



// INOX FG3



// INOX FG4



// INOX FG5



// INOX FD1



// INOX FD2



// INOX FD3



// INOX FD4



// INOX FD5



// INOX FGD1



// INOX FGD2



// INOX FGD3



// INOX FGD4



// INOX FGD5

PIÈCE JOINTE

// INOX FD1

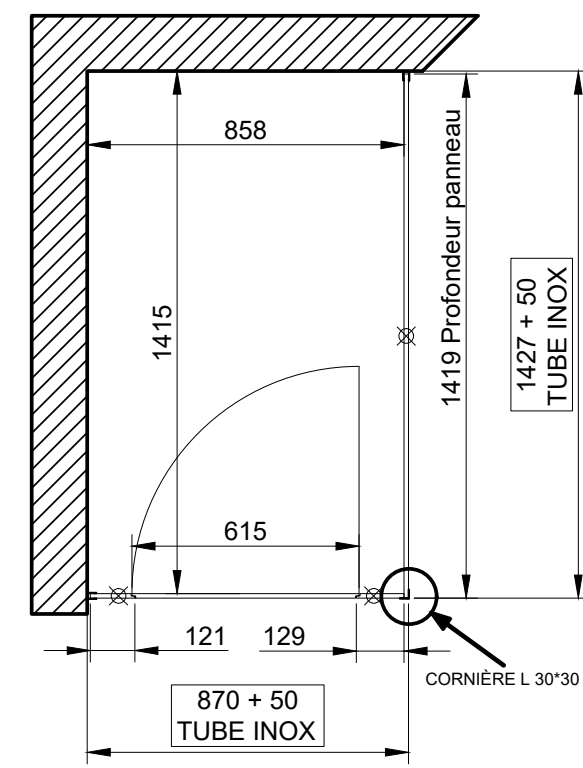

// ALU FGD1

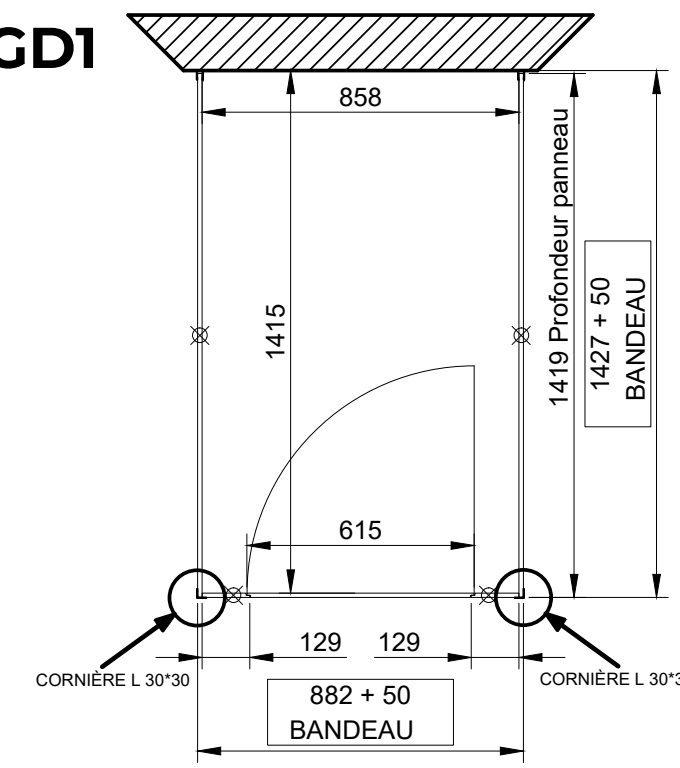

// INOX FGD1

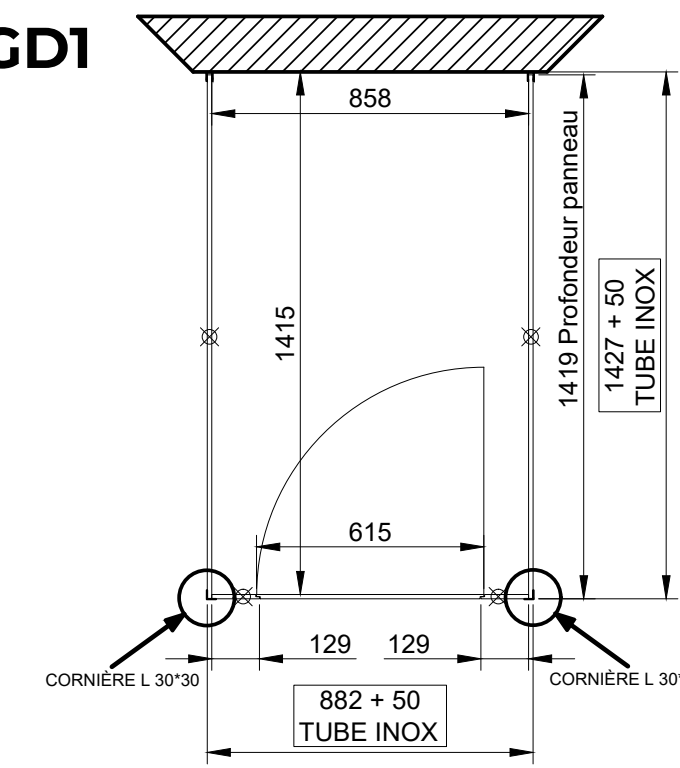

// INOX FD2

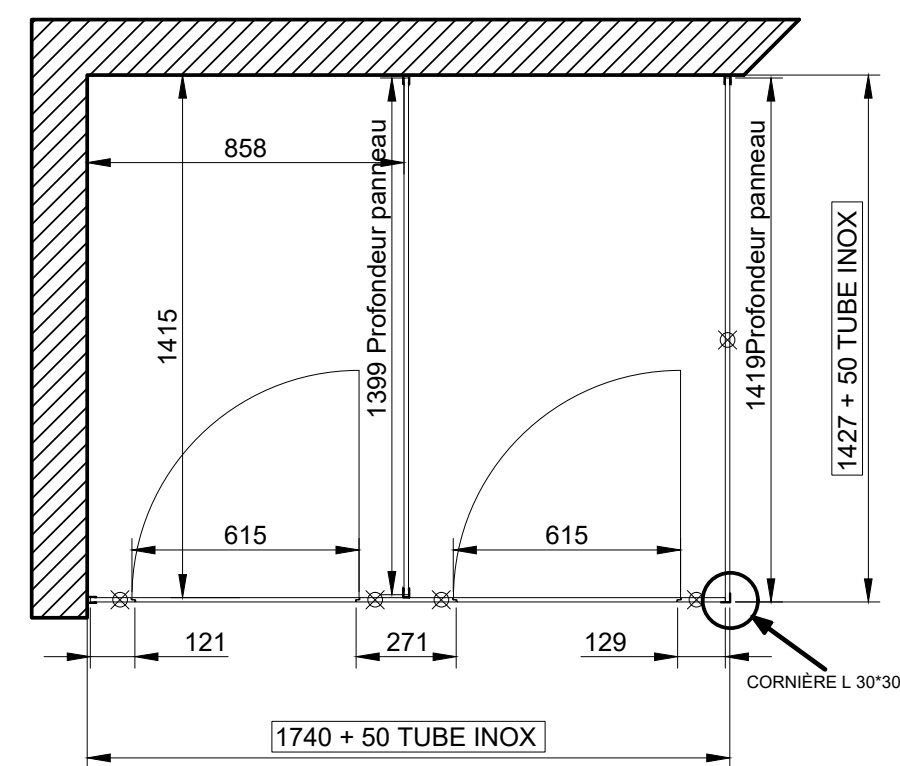

// ALU FGD2

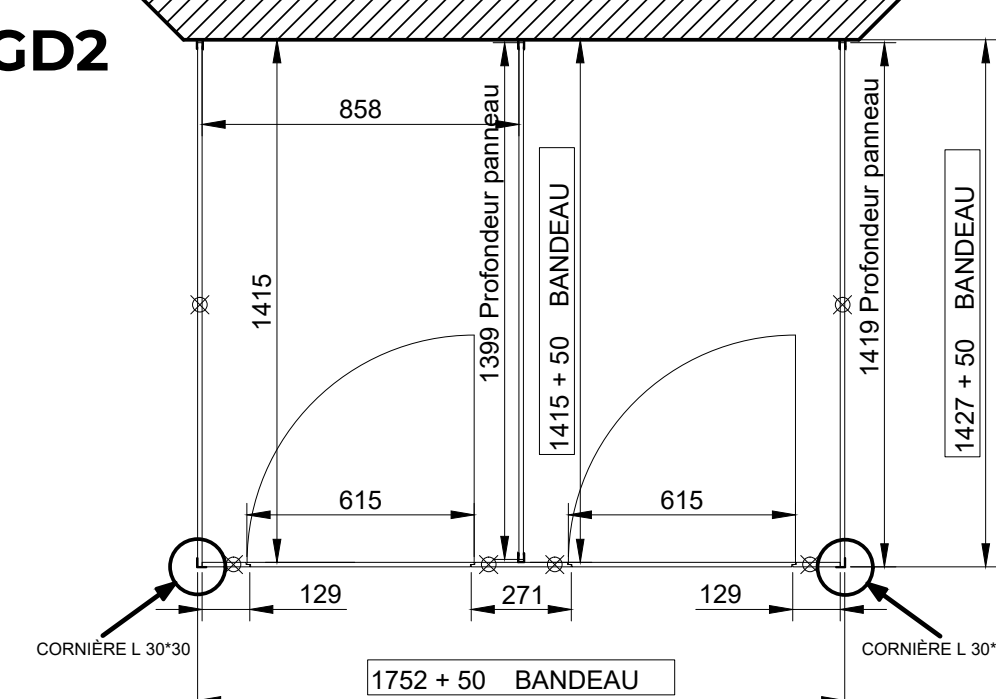

// INOX FGD2

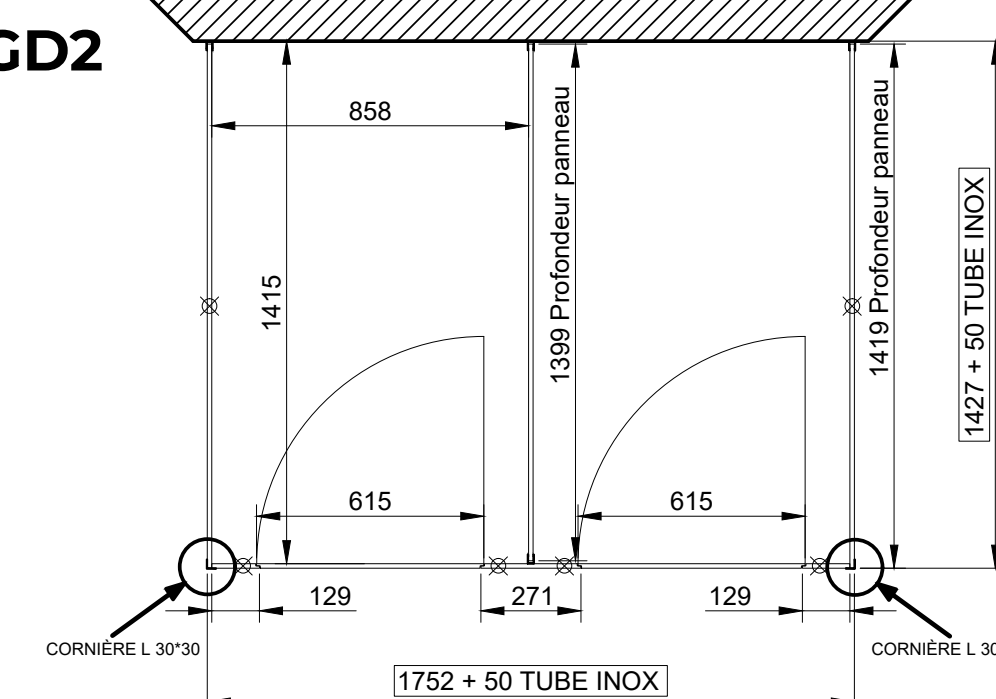

// INOX FD3

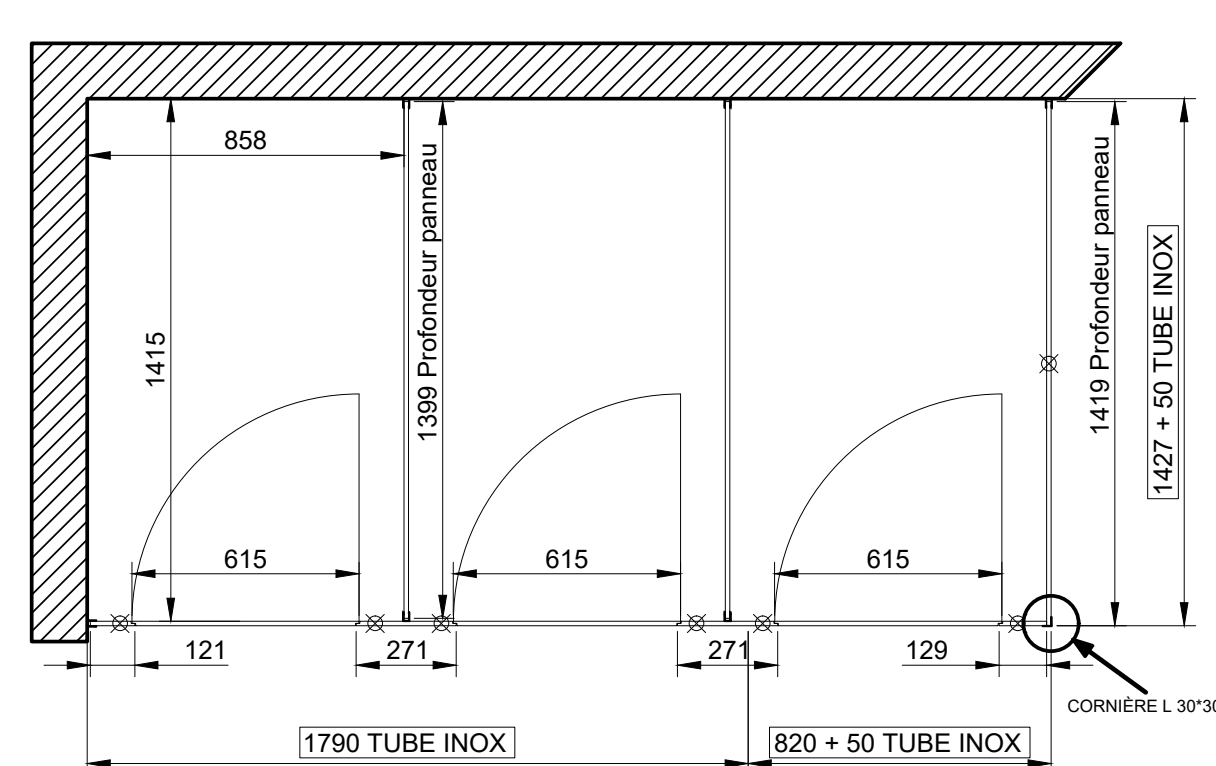

// ALU FGD3

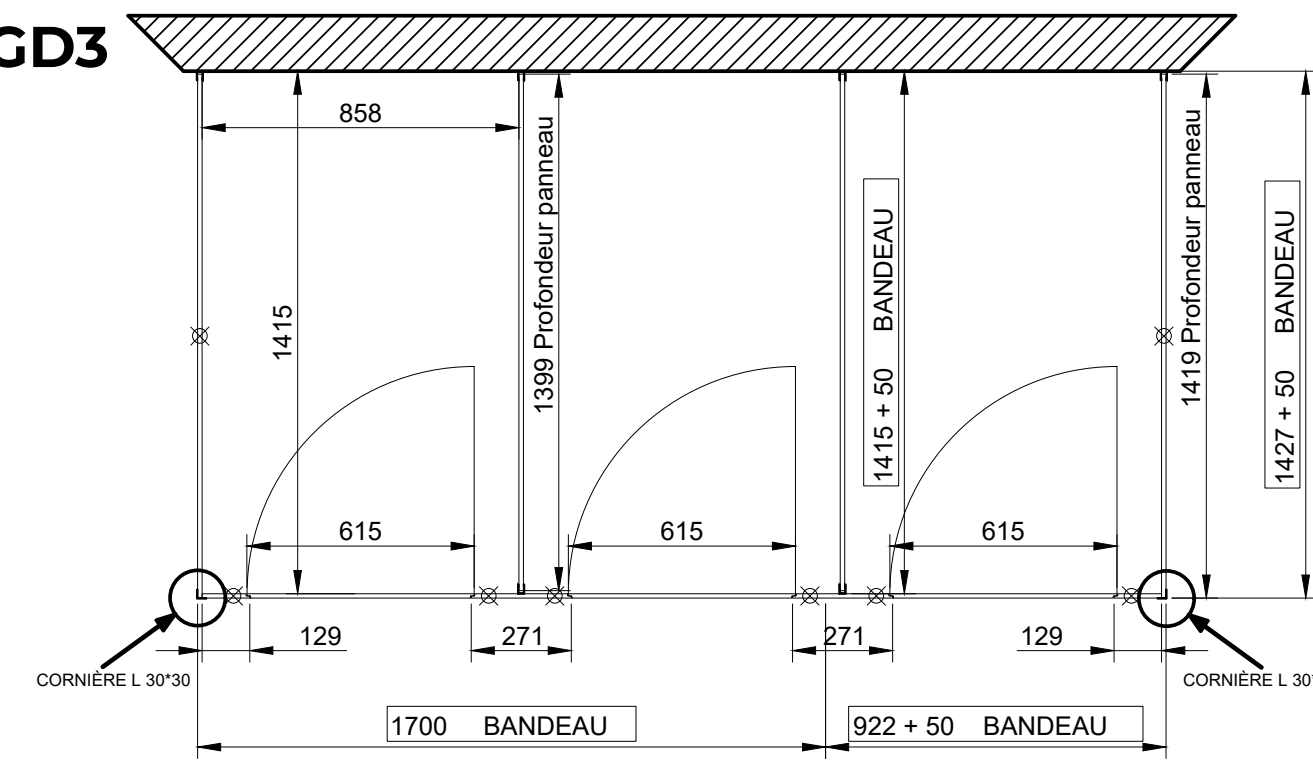

// INOX FGD3

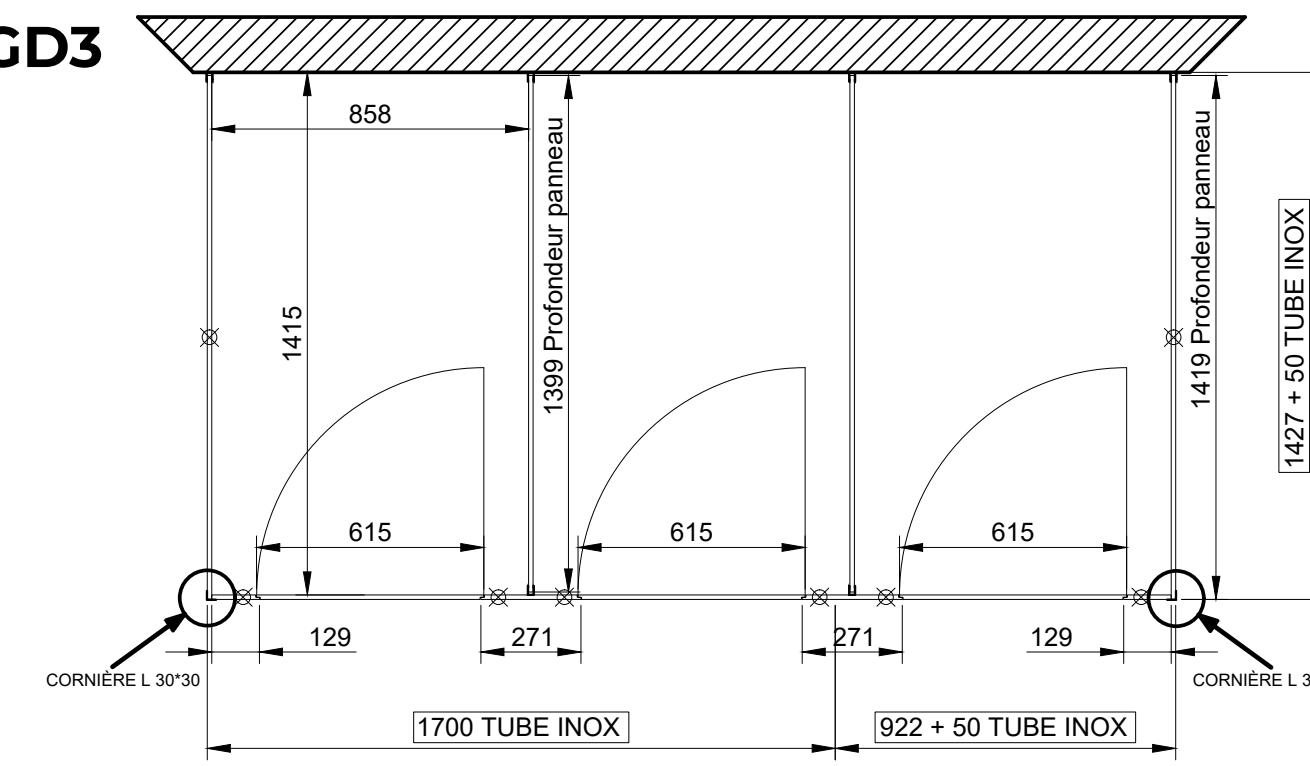

// INOX FD4

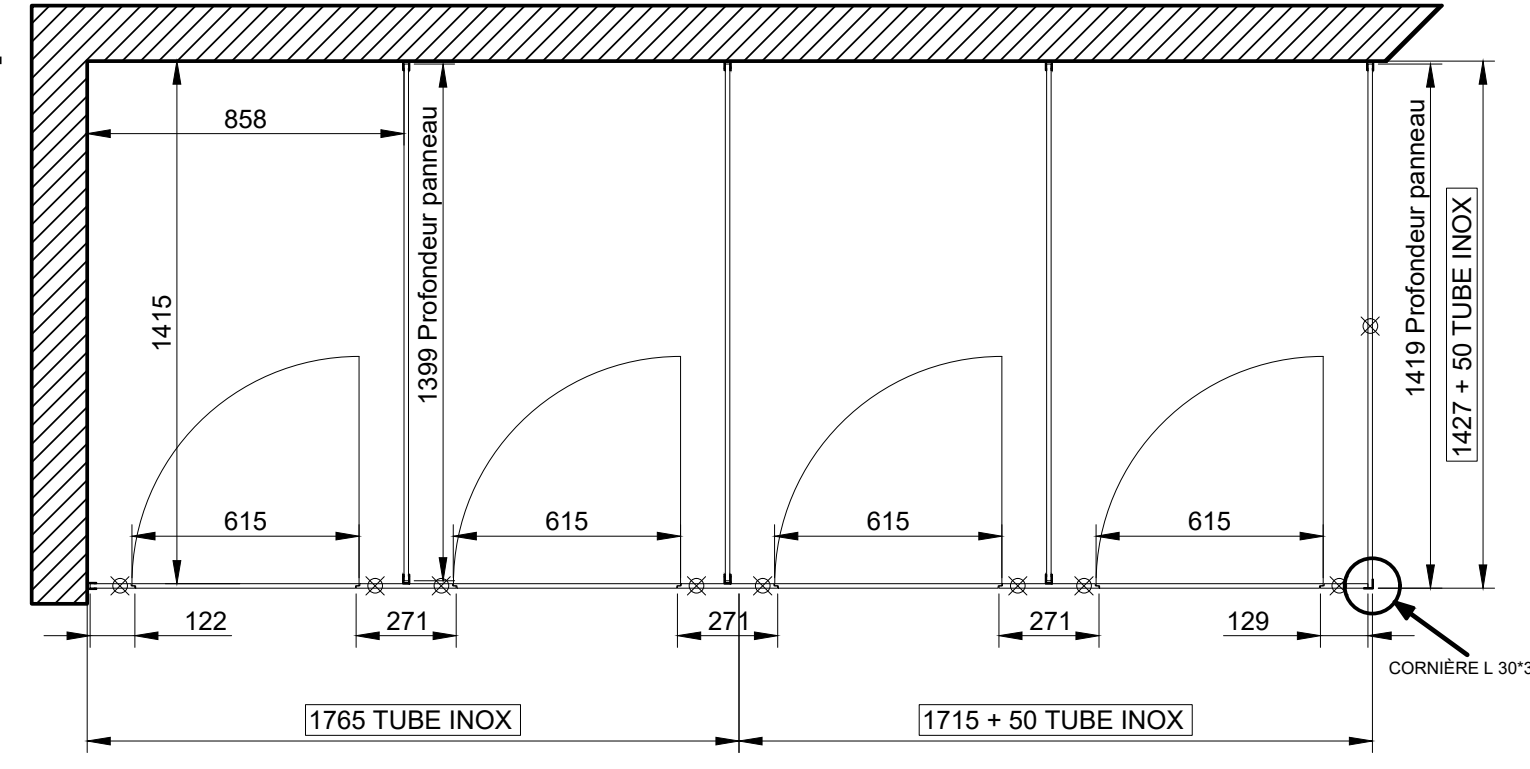

// ALU FGD4

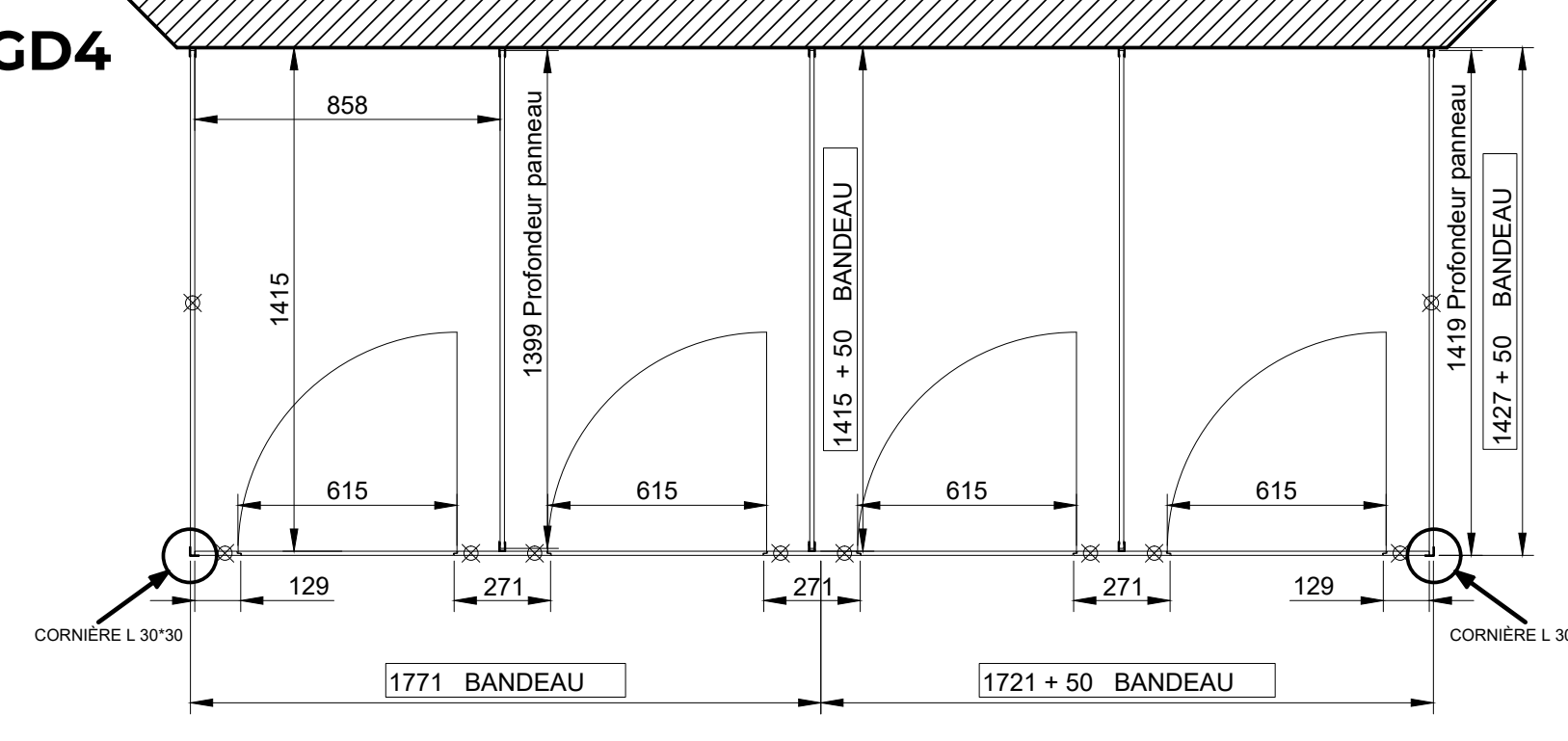

// INOX FGD4

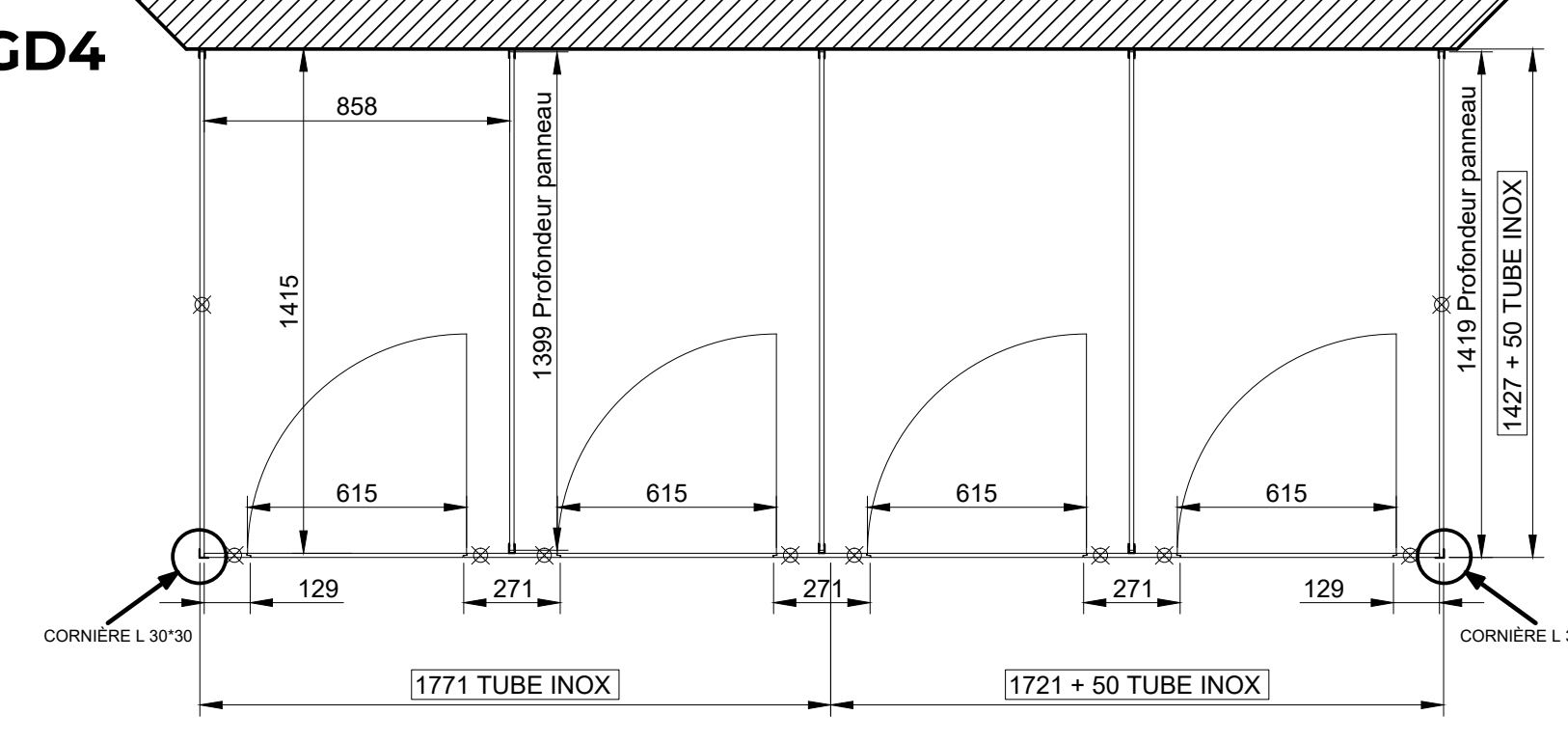

// INOX FD5

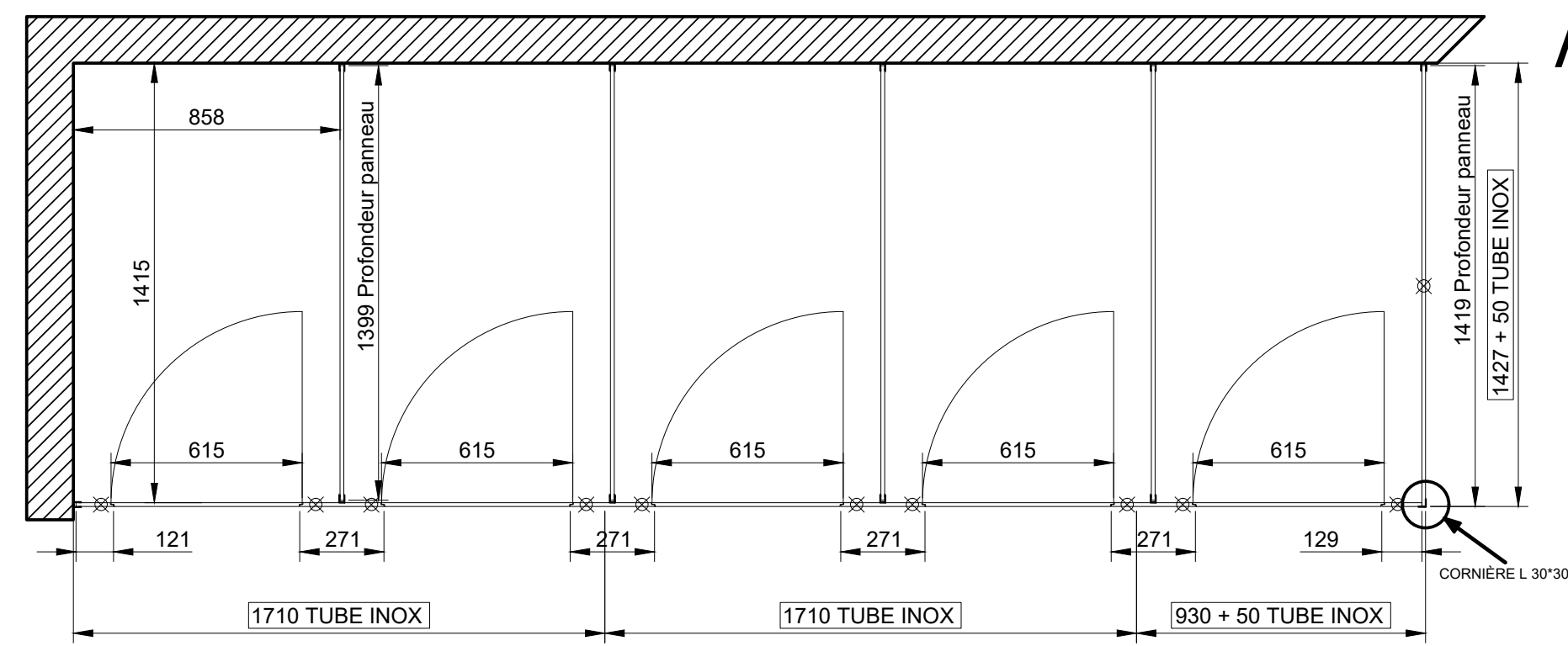

// ALU FGD5

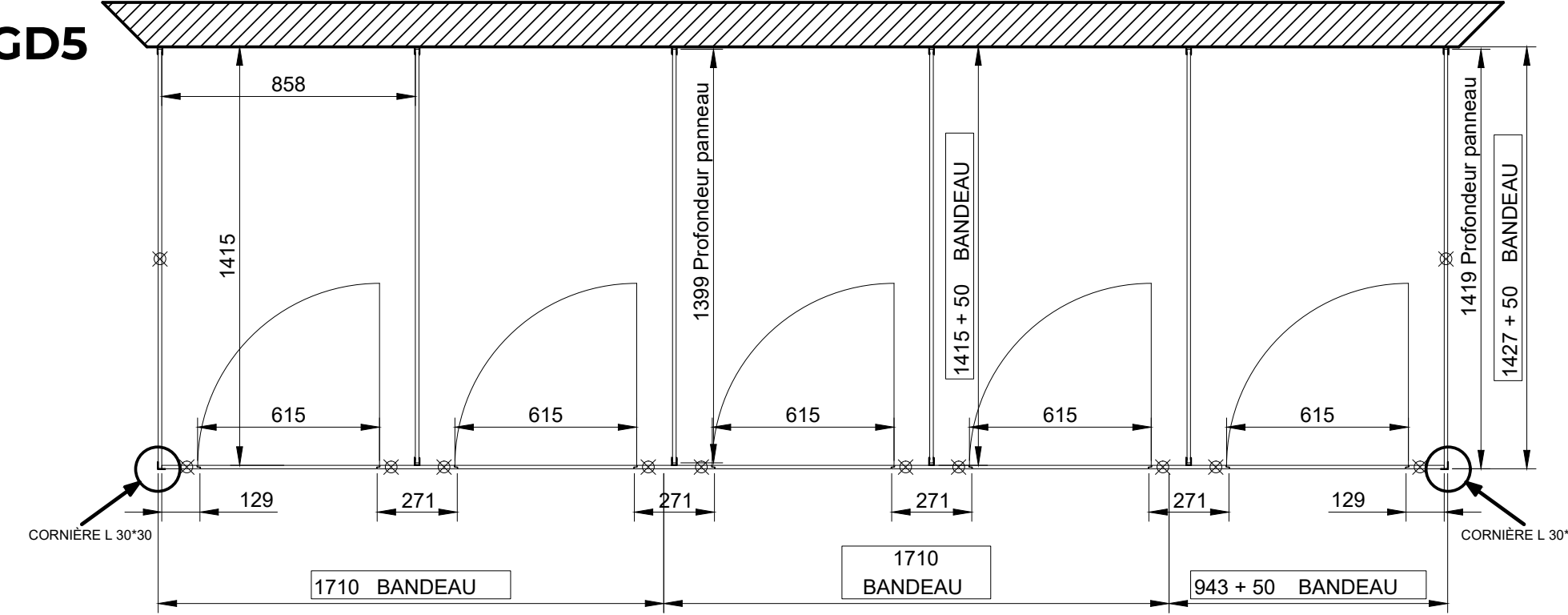

// INOX FGD5

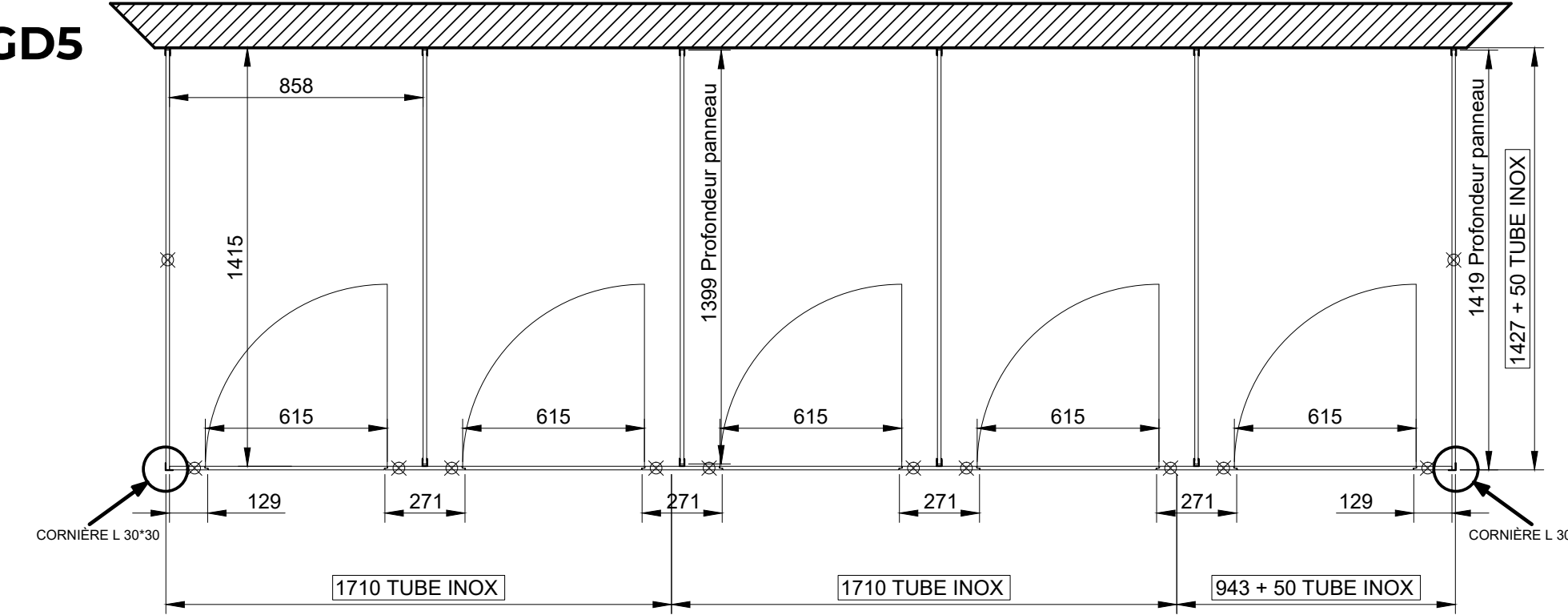

* Voir les dimensions de toutes les configurations sur les plans (1,2,3,4 y 5 portes) en pièce jointe.



La Fabrique des Casiers

11 Rue Pierre-Gilles de Gennes, 64140 LONS

+33 (0)1 84 88 82 21

info@lafabriquedescasiers.fr

